

# Thales

Kernprogramm / Core range / Gamme centrale

Thomas Kind **ThK**

[www.thomaskind.de](http://www.thomaskind.de)





Für einen modernen Arbeitsplatz sind nicht einzelne Tische oder Schränke entscheidend, sondern die aufeinander abgestimmten Produktprogramme und Komponenten.



[www.blauer-engel.de/uz38](http://www.blauer-engel.de/uz38)

- emissionsarm
- Holz aus nachhaltiger Forstwirtschaft
- in der Wohnumwelt gesundheitlich unbedenklich



*FUNKTIONALE ERGÄNZUNG ACCANTO*

# FOCUS ON: ERGONOMIE GESUNDHEIT GEHT VOR IM MODERN OFFICE

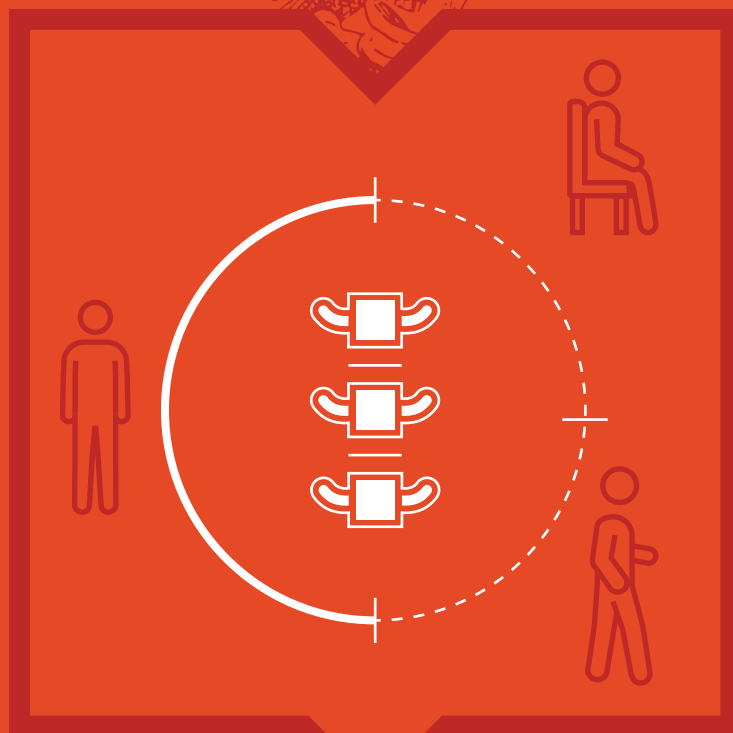

50%

STEHEN

25%

SITZEN

25%

GEHEN

DAS EMPFEHLEN GESUNDHEITSEXPERTEN IN BEZUG AUF DIE TÄGLICHE BÜROARBEIT.

# Achten Sie auf Ergonomie und Gesundheit am Arbeitsplatz und entscheiden Sie sich für einen Steh-Sitz-Tisch.

Nie zuvor haben wir so viel Wert auf unser Wohlbefinden gelegt wie in der heutigen Zeit. Neben einer ausgeglichenen Work-Life-Balance achten die Menschen auch vermehrt auf einen gesunden Lebensstil. Bewegung, Sport, Fitness, die richtige Ernährung – all das spielt im Leben der Allermeisten eine entscheidende Rolle. Auch am Arbeitsplatz sollten deshalb Ergonomie und Gesundheit wichtige Themen sein. Schließlich verbringt ein Großteil der Beschäftigten mindestens acht Stunden täglich am Schreibtisch.

Aber was bedeutet Ergonomie eigentlich? In Fachzeitschriften und unter Experten ist immer wieder die Rede von „ergonomischer Büroeinrichtung“, dabei wissen viele gar nicht, worum es sich dabei eigentlich handelt. Eine ergonomische Einrichtung des Arbeitsplatzes setzt sich aus einigen entscheidenden Faktoren zusammen.

Ein angemessener Lärmpegel, eine angenehme Raumtemperatur, der richtige Abstand zum Bildschirm, eine gesunde Luftfeuchtigkeit im Raum und – nicht zu vergessen – die passenden Möbel: All das sollte bei der Büroeinrichtung beachtet werden.

## **Modern Office: Stehen, Sitzen, Gehen – für mehr Bewegung im Alltag**

Vor allem ständiges Sitzen kann sich auf Dauer gesundheitsschädlich auf den Körper auswirken. Ein höhenverstellbarer Schreibtisch wirkt diesem Problem effektiv entgegen. Diverse Studien haben in den vergangenen Jahren bereits die negative Auswirkung der Büroarbeit auf unsere Gesundheit bewiesen. Experten empfehlen deshalb, regelmäßige Bewegung in den Alltag zu integrieren.

Mit dem passenden Steh-Sitz-Tisch wird ein Wechsel der Arbeitshaltung in regelmäßigen Abständen unkompliziert möglich gemacht. Innerhalb kürzester Zeit kann der richtige Tisch elektrisch oder manuell hoch- und runtergefahren werden.

Durch so eine ergonomische Lösung wird es einfacher Gelenkabnutzung, Rückenschmerzen und Spätfolgen zu vermeiden. Trotzdem gilt: Behalten Sie die gesamte Raumergonomie im Blick und setzen Sie auf ein ganzheitliches Konzept.

## **Lösungen für den ersten Schritt zur Ergonomie im Büro**

Neben regelmäßigem Aufstehen empfehlen Gesundheitsexperten auch, darauf zu achten, dass die Arme beim Sitzen am Schreibtisch stets locker aufliegen und Ober- und Unterarm einen rechten Winkel bilden. Realisierbar ist das nur mit einem höhenverstellbaren Steh-Sitz-Tisch wie beispielsweise Thales von Hund Möbelwerke. Mit unserer Steh-Sitz-Lösung in unterschiedlichen Ausführungen machen wir gesundes Arbeiten im Büro so einfach wie möglich.

## **Entscheiden Sie sich für einen Steh-Sitz-Tisch fürs Büro ...**

... und fördern Sie Ihre Gesundheit und die Ihrer Mitarbeiter. Wir bei Hund Möbelwerke haben ergonomische Lösungen parat und beraten Sie gerne im Hinblick auf die moderne Art der Büroarbeit.

**80** cm

AUF DIESER HÖHE SOLLTE  
DIE TIEFE DES SCHREIBTISCHES  
MINDESTENS LIEGEN





# GRUNDSYSTEM

BASIC SYSTEM / SYSTÈME DE BASE

## MODULAR. INNOVATIV.

Das Tischsystem Thales ist in zwei unterschiedlichen Linien erhältlich. Die BASIC-Linie bietet Tische im preislichen Einstiegsbereich, Verkettungen sind nicht möglich. Die PREMIUM-Linie für den höherwertigen Produktbereich bietet die Möglichkeit Tische zu verketteten. Anbauten an die Tische können zeitsparend und flexibel vorgenommen werden.

Das Kernstück der modularen Konstruktion bildet der Backbone-Rahmen, der den Anbau aller Fußformen, unabhängig ob BASIC oder PREMIUM, ermöglicht. Dank dieser Flexibilität können gleiche Anbauteile verwendet werden sowie leichte Maßanpassungen im 10-mm-Raster in der Breite umgesetzt werden.

## MODULAR. INNOVATIVE.

The desking system Thales is available in two different ranges. The BASIC-line offers well-priced single desks that however cannot be intertwined. The upgraded PREMIUM-line in contrast offers the option of linking the desks. Add-ons to the desks can be made in a flexible and time-saving way.

The core of the modular construction is the backbone frame, enabling the attachment of all various forms of desk feet, independently of the BASIC or PREMIUM range. Thanks to that flexibility the same add-ons can be used regardless of the desk. Furthermore that type of construction offers the option to adapt the width of all desks in a range of 10mm.

## MODULAIRE. INNOVATIVE.

Le système de table Thales est disponible en deux gammes distinctes. La gamme BASIC propose une tarification entrée de gamme, aucun raccordement de table n'est possible. La gamme PREMIUM propose une ligne haute gamme qui permet le raccordement de tables complémentaires latéralement ou perpendiculairement à la table de base. Les différentes combinaisons possibles sont facilement exécutables.

L'élément principal de la construction du châssis est le cadre métallique sous-plateau qui est compatible avec toutes les formes de pied et peut-être confondu avec la gamme BASIC ou PREMIUM. Cette particularité permet d'utiliser les mêmes accessoires ainsi que de raccourcir la largeur de la table avec un pas de 10 mm.

# BASIC

ohne Verkettung

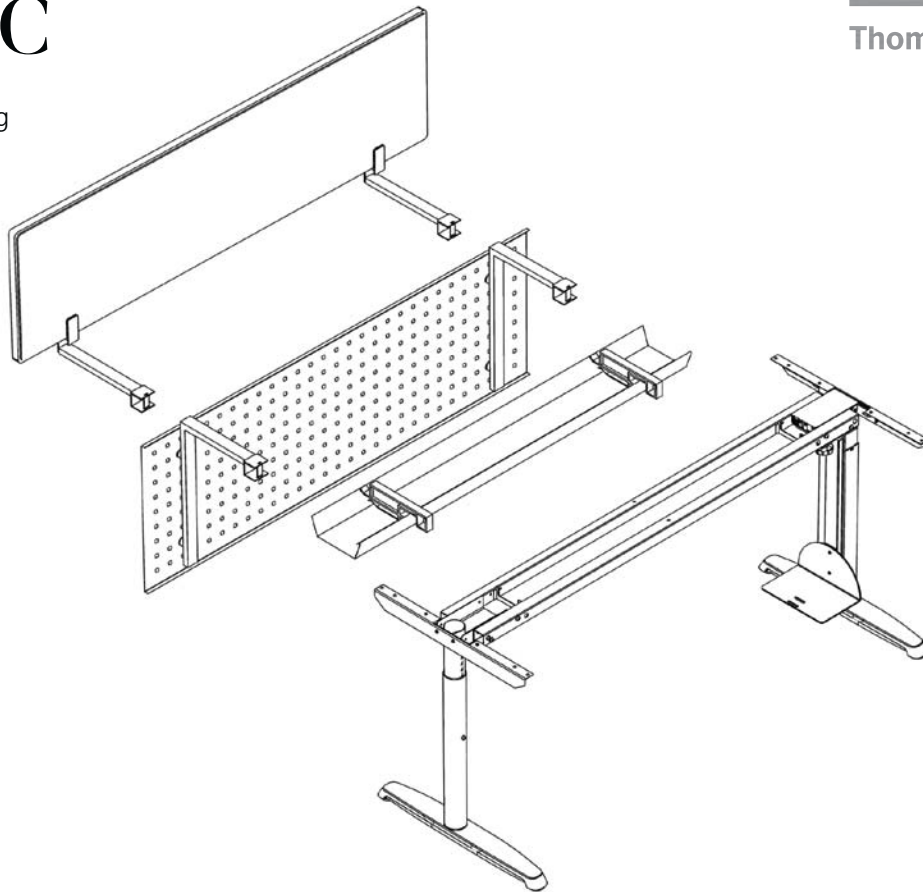

# PREMIUM

mit Verkettung

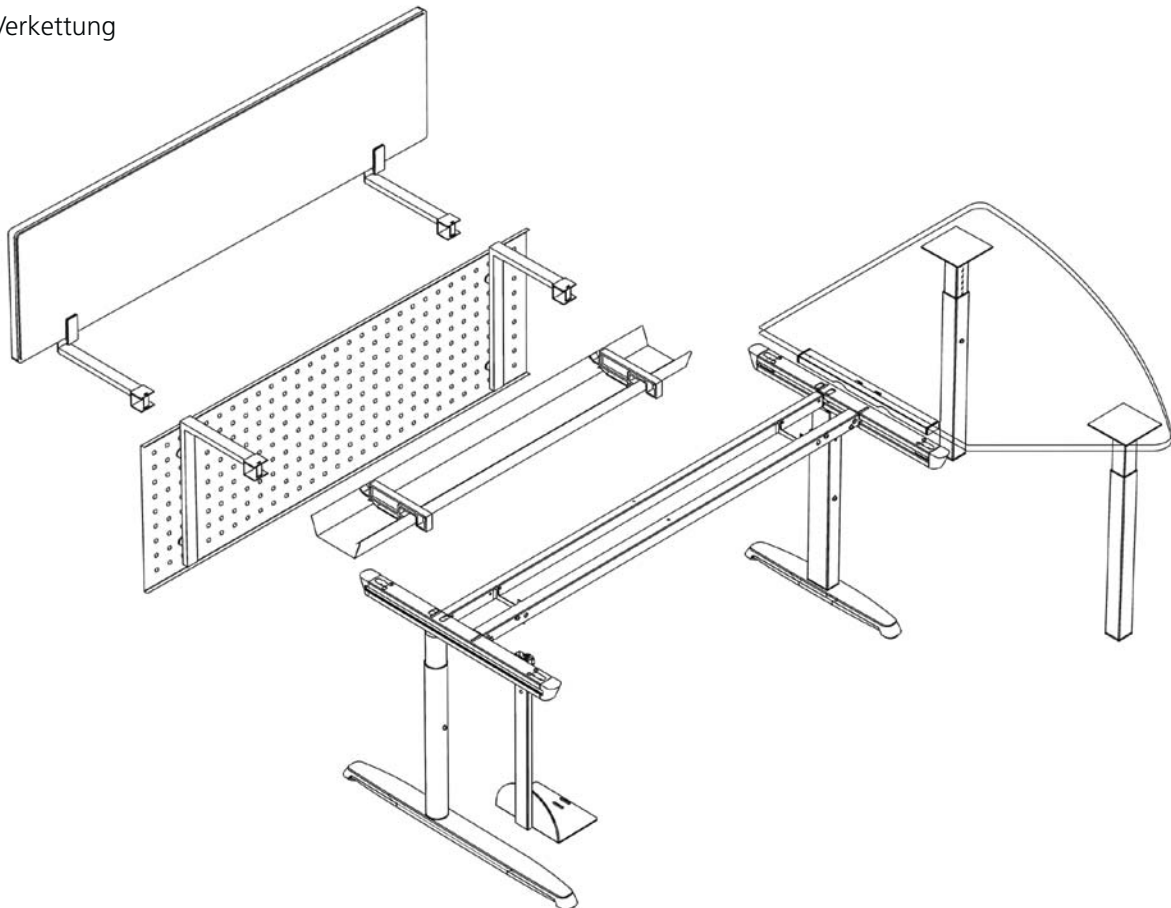



Systementwurf W. Blume

+

ACCANTO

CALMA

ENTREO

ENERCON

VARICON





# THALES Thomas Kind ThK

www.thomaskind.de

## PREMIUM

### MODULAR. KOMFORTABEL.

Dynamik statt Stillstand! Und das für alle Arbeitsplätze. Die Höhenverstellung der Thales-Tische macht es möglich. Neben der Inbushöhenverstellung erleichtert die werkzeuglose Schnellhöhenverstellung per Knopfdruck die Anpassung an die gewünschte Arbeitshöhe und kann spontan mit zwei Handgriffen während der Arbeit bedient werden. Gesichert über eine Federmechanik passt der Nutzer die Höhe des Tisches individuell an. Nebenbei besticht das Thales Programm durch eine moderne Linienführung, durch das dynamische Design des Fußauslegers sowie durch die Auswahl unterschiedlicher Gestellfarben. Ein Premium Programm!

### MODULAR. COMFORTABLE.

Dynamic instead of gridlock! And that for all of the work spaces. The height adjustment of the Thales desks makes it possible. Beside the mechanical height adjustment, the speedy tool-free height adjustment to the required desk height can be used during work comfortably. The user adapts the required height individually thanks to the special mechanism. Additionally the Thales ranges wins over a modern design and the choice of various frame colours. A premium programme!

### MODULAIRE. CONFORTABLE.

La dynamique au lieu de l'immobilisme ! Et cela pour tous les postes de travail. Le réglage en hauteur des tables Thales le rend possible. En plus du réglage interne de la hauteur, le réglage rapide de la hauteur sans outil permet d'atteindre la hauteur de travail souhaitée par simple pression sur un bouton et peut être actionné spontanément par deux mouvements de la main pendant le travail. Sécurisé par un mécanisme à ressort, l'utilisateur règle individuellement la hauteur de la table. De plus, la gamme Thales impressionne par ses lignes modernes, le design dynamique du stabilisateur de pied et le choix de différents coloris de cadre.

Un programme premium !



Systementwurf W. Blume  
Calma designed by Stephan Hauser

+

ACCANTO

CALMA

ENTREO

ENERCON

VARICON



THALES **Thomas Kind** **ThK**  
www.thomaskind.de

# PREMIUM STEH - SITZ

MODULAR. DYNAMISCH.

Die Erfolgsformel für gesundes Arbeiten ist denkbar einfach: Stehen, sitzen, gehen. Erst diese Dynamik sorgt für ein ergonomisches Arbeiten. Und zumindest für erstere beide ist der Thales Steh-Sitz-Tisch der ideale Arbeitstisch. Eine bequem zu bedienende und leise elektromotorische Höhenverstellung statten den Tisch mit der ihn kennzeichnenden Dynamik aus. Diese spiegelt sich in der schlanken und eleganten Linienführung des Tisches wider. Und das alles bei minimalstem Stromverbrauch.

MODULAR. DYNAMIC.

The formula of success for a health-driven working habit is quite easy: Stand, sit and walk. This combination creates the dynamic of ergonomic work. And especially for the first two modes, the Thales Sit-Stand desk is the ideal workspace. An electronic, quiet and easy to use height adjustment fit the desk with its characterizing dynamic, which reflects itself in the slim and elegant design of the desk. And above all with a very low power consumption.

MODULAIRE. DYNAMIQUE.

La formule pour réussir un travail sain est très simple : se lever, s'asseoir, marcher. Seule cette dynamique assure un travail efficace et ergonomique. Et au moins pour les deux premiers, la table assis-debout Thales est la table de travail idéale. Un réglage en hauteur pratique et silencieux, actionné par un moteur électrique, donne à la table son dynamisme caractéristique. Cela se reflète dans les lignes fines et élégantes de la table. Et tout cela avec une consommation d'énergie minimale.









# GESTELLTYPEN / PREMIUM

TYPES OF FRAME / PREMIUM / CENRE DE CADRE / PREMIUM

**Rechtecksäule mit**  
Werkzeuglose Schnell-Höhen-  
verstellung, 650 – 850 mm.



**Rechtecksäule mit**  
Metall-Höhenverstellung,  
650 – 850 mm.



**Thales Premium**  
**Rechtecksäule**  
Graphit/Chromoptik,  
800 mm tief.



**Thales Premium**  
**Rechtecksäule**  
Weißaluminium/Chromoptik,  
800 mm tief.



**Thales Premium**  
**Rechtecksäule**  
Graphit/Chromoptik,  
800 mm tief.



**Thales Premium**  
**Rechtecksäule**  
Weißaluminium/Chromoptik,  
800 mm tief.



**Thales Premium**  
**Rechtecksäule**  
Graphit,  
800 mm tief.



**Thales Premium**  
**Rechtecksäule**  
Weißaluminium,  
800 mm tief.



**Thales Premium**  
**Rechtecksäule**  
Graphit,  
800 mm tief.



**Thales Premium**  
**Rechtecksäule**  
Weißaluminium,  
800 mm tief.



**Thales Premium**  
**Rechtecksäule**  
Barytweiß,  
800 mm tief.

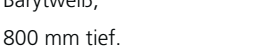

**Thales Premium**  
**Rechtecksäule**  
Barytweiß,  
800 mm tief.

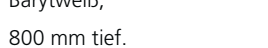

**Rundsäule mit**

Metall-Höhenverstellung,  
650 – 850 mm.



**Thales Premium  
Rundsäule**

Graphit/Chromoptik,  
800 mm tief.



**Thales Premium  
Rundsäule**

Graphit,  
800 mm tief.

**Thales Premium  
Rundsäule**

Weißaluminium/Chromoptik,  
800 mm tief.

**Thales Premium  
Rundsäule**

Weißaluminium,  
800 mm tief.

**Thales Premium  
Rundsäule**

Barytweiß,  
  
800 mm tief.

# GESTELLTYPEN / PREMIUM STEH-SITZ

TYPES OF FRAME / PREMIUM STAND-OR-SIT / CENTRE DE CADRE / PREMIUM DEBOUT-ASSIS

## Rechtecksäule mit

elektromotorischer Höhenverstellung,  
650 – 1250 (1300) mm, 85 kg Belastbarkeit.



### Thales Premium

#### Steh-Sitz

Graphit/Chromoptik.



### Thales Premium

#### Steh-Sitz

Weißaluminium/Chromoptik.



### Thales Premium

#### Steh-Sitz

Graphit.



### Thales Premium

#### Steh-Sitz

Weißaluminium.



### Thales Premium

#### Steh-Sitz

Barytweiß.



# OBERFLÄCHEN

SURFACES / SURFACES

## DECOR

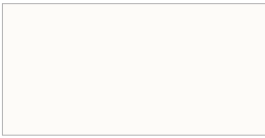

**W4** Weiß

*White*

*Blanc*

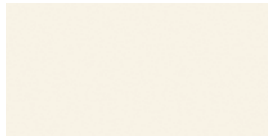

**PW** Decor Porzellanweiß

*Porcelain White*

*Blanc porcelaine*



**LG** Lichtgrau

*Light-grey*

*Gris clair*



**OG** Decor Onyxgrau

*Onyx Grey*

*Gris onyx*



**DA** Decor Ahorn

*Maple laminate*

*Décor érable*



**DW** Decor Wildbuche

*Wild beech laminate*

*Décore hêtre sauvage*



**ED** Decor Eiche hell

*Light-coloured oak decor*

*Décor chêne clair*

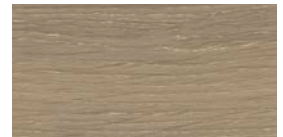

**BG** Decor Bergeiche

*Mountain Oak laminate*

*Décor Chêne montagne*



**HA** Decor Havanna

*Havana laminate*

*Décor Havanna*

## FURNIER



**AH** Furnier Ahorn

*Veneer maple*

*Placage érable*



**BU** Furnier Buche natur

*Veneer beech natural*

*Placage hêtre naturel*



**EK** Furnier Eiche gekalkt

*Veneer oak whitewashed*

*Placage chêne chaulé*



**OL** Furnier Olivesche

*Veneer olive-ash*

*Placage frêne olive*



**TE** Furnier Teak

*Veneer teak*

*Placage teck*



**NB** Furnier Nußbaum

*Veneer walnut*

*Placage noyer*



**RE** Furnier Räuchereiche

*Veneer smoked oak*

*Placage chêne fumé*



ACCANTO

CALMA

ENTREO

ENERCON

VARICON

# THALES BASIC

Thomas Kind **ThK**  
www.thomaskind.de



## MODULAR. KLASSISCH.

Der Thales Basic ist ein attraktives Einstiegsmodell mit elegantem C-Fuß und klassischer Inbus-Höhenverstellung. Diese Höhenverstellung, die Möglichkeit die Tischbreiten maßlich anzupassen sowie die Auswahl der Gestellfarben, machen Thales Basic zu einem attraktiven modularen Programm mit eleganter Linienführung. Ein Hingucker in jedem Büro.

## MODULAR. CLASSIC.

The Thales Basic is an attractive desk for small money with an elegant C-Foot and a classic height adjustment. That height adjustment, the possibility to adjust the desk width-wise as well as the choice of various frame colours, make Thales Basic an attractive modular range with an elegant design. An eye-catcher in each office.

## MODULAIRE. CLASSIQUE.

Thales Basic est un modèle d'entrée de gamme attrayant, doté d'un élégant pied en C et d'un réglage en hauteur classique par clé Allen. Ce réglage en hauteur, la possibilité d'adapter les largeurs de table aux dimensions et le choix des couleurs des cadres font de Thales Basic une gamme modulaire attrayante aux lignes

élégantes. Un point d'attraction dans chaque bureau.





+

ACCANTO

CALMA

ENTREO

ENERCON

VARICON



# BASIC STEH - SITZ

MODULAR. MODERN.

Ergonomie und Sicherheit im Büro für alle! Mit dem Thales Basic Steh-Sitz bietet Hund Möbelwerke eine starke Steh-Sitz-Lösung im Einstiegsbereich, die keinen Zweifel daran lässt, dass die Zukunft dem Steh-Sitz-Tisch gehört. Erhältlich ist er in zwei unterschiedlichen Höhen und in mehreren Stufen der Belastbarkeit. Vielseitigkeit und Ästhetik verschmelzen so zu einem zukunftssicheren Arbeitssystem.

MODULAR. MODERN.

Ergonomics and security for all employees! With the help of the Thales Basic electrically height adjustable desk, Hund Möbelwerke offers a strong and convincing sit-stand solution for small money, which does not leave any doubt, that the future of office interior belongs to that kind of desks. It is available in two different heights and with various weight carrying capacity. Variety and esthetics are merging into a future proof working system.

MODULAIRE. MODERNE.

Ergonomie et sécurité au bureau pour tous ! Avec la table assis-debout Thales Basic, Hund Möbelwerke propose une solide solution debout et assis dans l'entrée de gamme qui ne laisse aucun doute sur le fait que l'avenir appartient à la table debout-assis. Disponible en deux hauteurs différentes et plusieurs niveaux de capacité de charge. La polyvalence et l'esthétique se fondent ainsi dans un système de travail à l'épreuve du temps.



# GESTELLTYPEN / BASIC

TYPES OF FRAME / BASIC / CENTRE DE CADRE / BASIC

## Rundsäule mit

Metall-Höhenverstellung,  
650 x 850 mm.



**Thales Basic**  
Graphit.



**Thales Basic**  
Weißaluminium.



**Thales Basic**  
Barytweiß.

# GESTELLTYPEN / BASIC STEH - SITZ

TYPES OF FRAME / BASIC STAND-OR-SIT / CENTRE DE CADRE / BASIC DEBOUT-ASSIS

## Rechtecksäule mit

elektromotorischer Höhenverstellung, 720 – 1220 mm (60 kg Belastbarkeit)  
und 650 – 1250 mm (60 kg oder 100 kg Belastbarkeit).



**Thales Basic**  
**Steh-Sitz**  
Graphit.



**Thales Basic**  
**Steh-Sitz**  
Weißaluminium.



**Thales Basic**  
**Steh-Sitz**  
Barytweiß.

# OBERFLÄCHEN

SURFACES / SURFACES

## DECOR

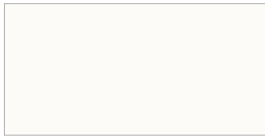

**W4** Weiß

*White*

*Blanc*

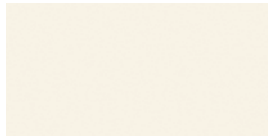

**PW** Decor Porzellanweiß

*Porcelain White*

*Blanc porcelaine*



**LG** Lichtgrau

*Light-grey*

*Gris clair*



**OG** Decor Onyxgrau

*Onyx Grey*

*Gris onyx*



**DA** Decor Ahorn

*Maple laminate*

*Décor érable*



**DW** Decor Wildbuche

*Wild beech laminate*

*Décore hêtre sauvage*



**ED** Decor Eiche hell

*Light-coloured oak decor*

*Décor chêne clair*

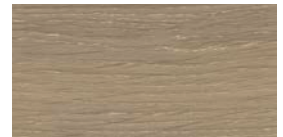

**BG** Decor Bergeiche

*Mountain Oak laminate*

*Décor Chêne montagne*



**HA** Decor Havanna

*Havana laminate*

*Décor Havanna*

## FURNIER



**AH** Furnier Ahorn

*Veneer maple*

*Placage érable*



**BU** Furnier Buche natur

*Veneer beech natural*

*Placage hêtre naturel*



**EK** Furnier Eiche gekalkt

*Veneer oak whitewashed*

*Placage chêne chaulé*



**OL** Furnier Olivesche

*Veneer olive-ash*

*Placage frêne olive*



**TE** Furnier Teak

*Veneer teak*

*Placage teck*



**NB** Furnier Nußbaum

*Veneer walnut*

*Placage noyer*



**RE** Furnier Räuchereiche

*Veneer smoked oak*

*Placage chêne fumé*

# PLATTENFORMEN / PREMIUM UND BASIC

DESK TOPS / PREMIUM AND BASIC / PLATEAUX / PREMIUM ET BASIC

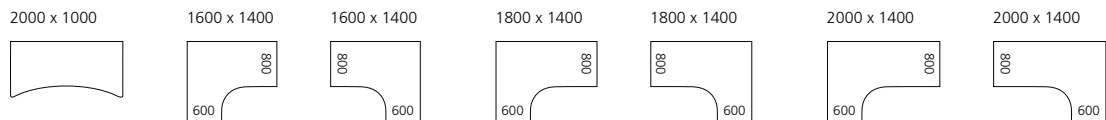
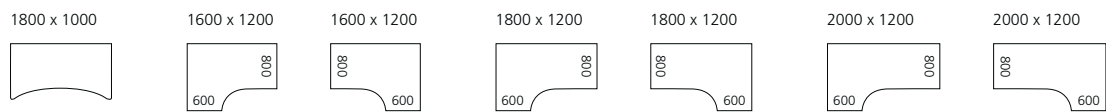
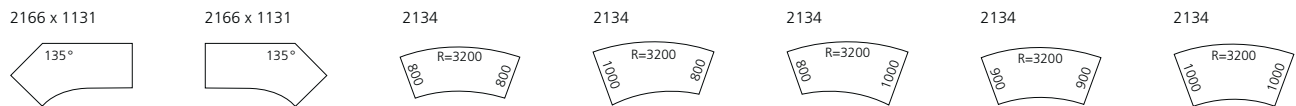
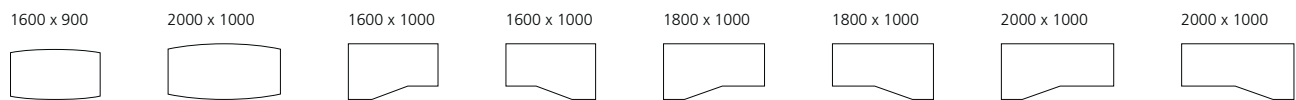
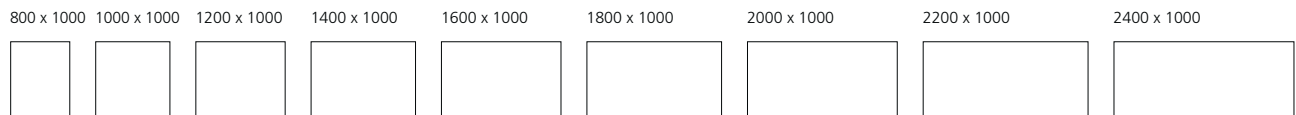
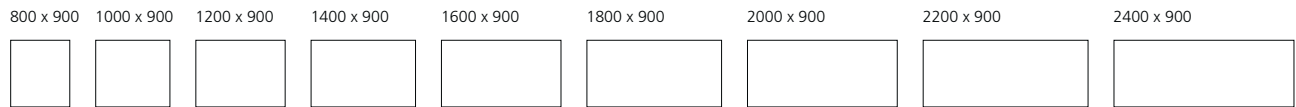
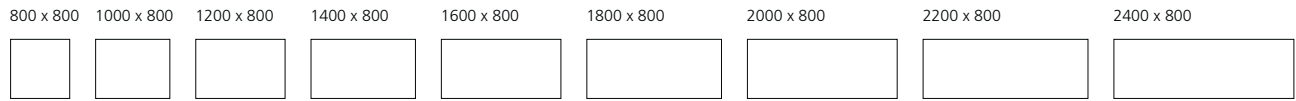
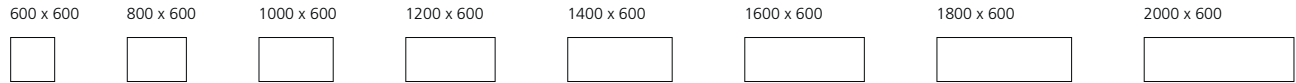



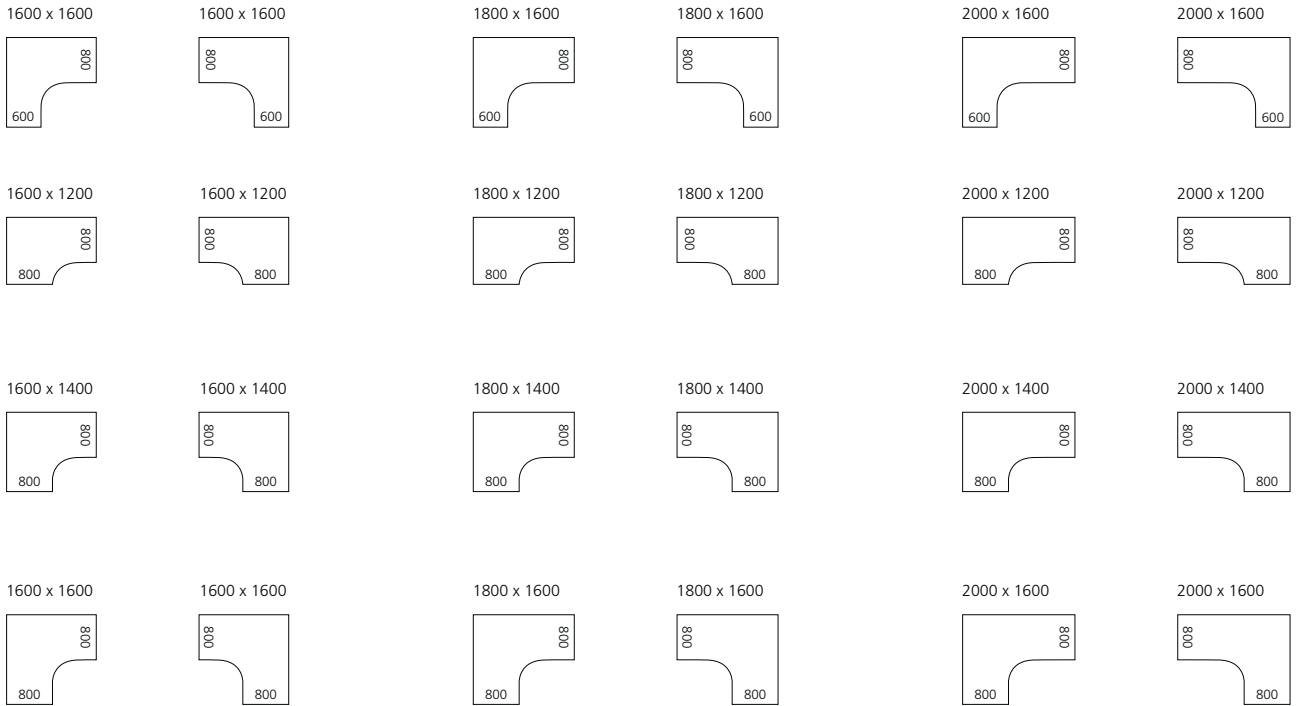

**Ansätze exklusiv für die Premium Variante**

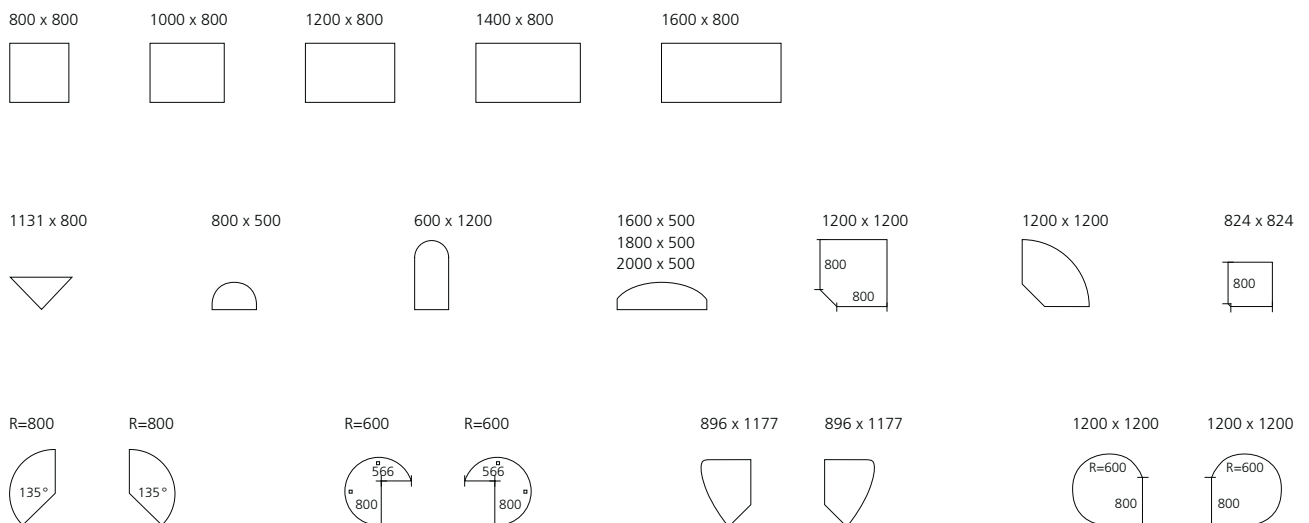

# ZUBEHÖR STEH - SITZ - TISCH BASIC UND PREMIUM

ACCESSOIRES FOR BASIC AND PREMIUM STAND-OR-SIT / ACCESSOIRES DES TABLES BASIC ET PREMIUM DEBOUT-ASSIS



## Abstandshalter

Weißaluminium, für lineare Anordnung.

*Spacer, white aluminium, for linear arrangement.*

*Entretoise, aluminium blanc, pour disposition linéaire.*



## Abstandshalter

Weißaluminium, für Blockstellung.

*Spacer, white aluminium, for block position.*

*Entretoise, aluminium blanc, pour disposition groupée.*



## Abstandshalter

Weißaluminium, für Anstellschrank.

*Spacer, white aluminium, for additional cabinet.*

*Entretoise, aluminium blanc, pour armoire à poser.*



## Abstandshalter

Weißaluminium, für Standcontainer.

*Spacer, white aluminium, for a standing container.*

*Entretoise, white aluminium, for a standing container.*



#### Kabelkette

Weißaluminium (auch in Graphit lieferbar),  
vertikaler Kabelkanal.

*Cable chain, white aluminium (also available in graphite),  
vertical cable duct.*

*Chaîne-câble, aluminium blanc (ou en graphite),  
caniveau électrique.*



#### Auf/Ab-Schalter

Standard.

*Up/down switch, standard.*

*Interrupteur haut-bas, standard.*



#### Auf/Ab-Schalter

Mit Memory-Funktion (optional).

*Up/down switch, with memory function (optional).*

*Interrupteur haut-bas, avec fonction de mémoire  
(en option).*



#### Kabelschlauch

Weiß (auch in schwarz lieferbar),  
Flexibel, Durchmesser 25 mm.

*Cable conduit, white (also available in black), flexible,  
diameter 25 mm.*

*Tuyau de cable, blanc (livrable également en coloris noir),  
Flexible, calibre 25 mm.*

# ZUBEHÖR

ACCESSORIES / ACCESSOIRES



## Kabelwanne

beidseitig abklappbar.

*Cable tray, can folded up on both sides.*

*Goulotte à câbles, rabattable des deux côtés.*



## Halter Kabelwanne

als Kabelführung.

*Cable tray holder, as cable guide.*

*Support de goulotte à câbles, comme goulotte à câble.*



## Kabelbügel

*Cable clips*

*Étrier de câble*



## Kabelklemme

*Cable clamp*

*Attache pour câble*



## Vertikaler Kabelkanal

*Vertical cable duct*

*Goulotte verticale à câbles*



## Kabelschlauch

flexibel, D: 25 mm.

*Cable conduit, flexible, d: 25 mm.*

*Tuyau flexible, d: 25 mm.*



## CPU-Halterung innen

*CPU-Mount inside*

*Support CPU intérieur*



## CPU-Halterung außen

*CPU-Mount outside*

*Support CPU extérieur*

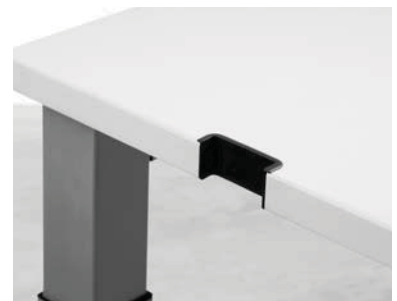

## Kabelaussparung

*Cable cutout*

*Evidement pour câbles*





### Beinraublende Holz

Wood modesty panel

Voile de fond en bois



### Beinraublende Metall

Metal modesty panel

Voile de fond en métal



### Kabelaustritt rund

Cable exit round

Passage circulaire pour câbles



### Kabelaustritt halbrund

Cable exit semicircular

Passage semi-circulaire pour câbles



### Einbau-Steckdose

mit RJ45 und USB oder HDMI.

Installed outlet with RJ45 and USB or HDMI.

Obturbateur prise de courant avec RJ45 et USB ou HDMI.



### Netbox, drehbar

Netbox, rotatable

Netbox, boîte rotative



### E-Rahmen

für Zugriff in Kabelwanne

E-frame, for access in the cable tray

Cadre E, pour l'accès à la goulotte de câbles



### Schiebeplatte

Sliding plate

Plateau coulissant

# ZUBEHÖR

ACCESSORIES / ACCESSOIRES



## Lineare Verbindung

*Linear connection*

*Jonction linéaire*



## Set für Plattenanbau

*Set for panel attachment*

*Kit pour montage plateau*



## Abschirmung, über Platte

Anbau an Rahmen.

*Screening, above the tabletop, attachment to the frame.*

*Écran, par plateau, pour le montage sur le cadre.*



## Abschirmung, hinter Platte

Anbau an Rahmen.

*Screening, behind the tabletop, attachment to the frame.*

*Écran, plateau arrière, pour le montage sur le cadre.*

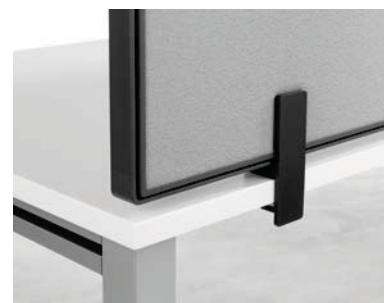

## Abschirmung, hinter Platte

klemmbar.

*Screening, can be clamped.*

*Écran au-dessus du plateau avec crochets de fixation au plateau.*





### Ablage, DIN A4 quer

Tray, din a4 transverse

Dépose din a4 transversal



### Smartphone-Halter

76 x 123 x 275 mm.

Holder for smartphone, 76 x 123 x 275 mm.

Support pour téléphone mobile, 76 x 123 x 275 mm.



### Stifteköcher

92 x 73 x 275 mm.

Pencil box, 92 x 73 x 275 mm.

Boîte à crayons, 92 x 73 x 275 mm.

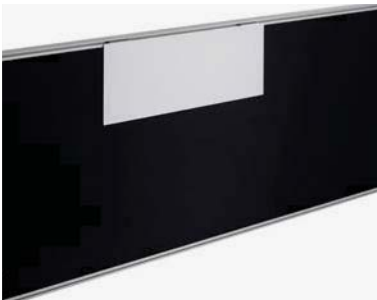

### Magnetboard

420 x 155 mm.

Magnet board, 420 x 155 mm.

Tableau magnétique, 420 x 155 mm.



### Schiebeelement Basis

Acrylglas satiniert, 780 x 6 x 297 mm.

Sliding element, satined, basic, 780 x 6 x 297 mm.

Élément coulissant basic, 780 x 6 x 297 mm.



### Schiebeelement Akustik

Acrylglas satiniert, mit Microperforierung  
780 x 6 x 297 mm.

Sliding element acoustic, 780 x 6 x 297 mm.

Élément coulissant acoustic, 780 x 6 x 297 mm.

# MEDIEN-TECHNIK

MEDIA TECHNICS / TECHNIQUE MÉDIATIQUE



## **E-Klappe, lang**

mit 6-fach Steckerleiste mit 3 frei wählbaren Plätzen für Medientechnikmodule.

*Electric cover, long, electrification e-flap, sextuple plugbar with 3 selectable ports.*

*E-Box, long, multiprise avec 3 prises de courant et 3 modules à choisir pour port médias.*



## **E-Klappe, lang**

*Electric cover, long*

*E-Box, long*



## **E-Klappe, kurz**

mit 3-fach Steckerleiste mit 2 frei wählbaren Plätzen für Medientechnikmodule.

*Electric cover, short, electrification e-flap, triple socket with 2 selectable ports.*

*E-Box, court, multiprise avec 1 prises de courant et 2 modules à choisir pour port média.*



## **E-Klappe, kurz**

*Electric cover, short*

*E-Box, court*





**HDMI-Anschluss**

*HDMI connection*

*Raccordement HDMI*



**LAN-Anschluss**

*LAN connection*

*Raccordement LAN*



**USB 2.0 A-Anschluss**

*USB 2.0 A-connection*

*Raccordement USB 2.0 A*



**VGA-Anschluss (analog)**

*VGA connection (analog)*

*Raccordement VGA (analogique)*



**VGA-Anschluss (analog)**

*VGA connection (analog)*

*Raccordement VGA (analogique)*



**DVI-Anschluss (digital)**

*DVI connection (digital)*

*Raccordement VGA (numérique)*

# THALES PREMIUM / BASIC

## NUTZEN

BENEFITS THALES PREMIUM / BASIC / LES AVANTAGES DE LA THALES PREMIUM / BASIC



# 1

### SICHERHEIT BEI AUSSCHREIBUNGEN DURCH DIE ERFÜLLUNG GESETZLICHER NORMEN

**Nutzen Premium / Basic:**

- + Investitionssicherheit
- + Hohe Ergonomie der Benutzer und Steigerung der Mitarbeiterzufriedenheit und -gesundheit

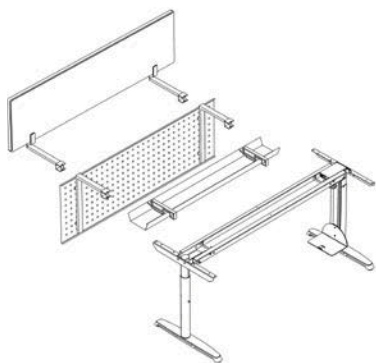

# 2

### EINHEITLICHES KONSTRUKTIONSPRINZIP DURCH GLEICHE ANBAUTEILE. WENIGE GLEICHTEILE FÜR ALLE GESTELLVARIANTEN

**Nutzen Premium / Basic:**

- + Geringe Kosten für Montage, neue Teile und für die Planung bei einem späteren Umbau

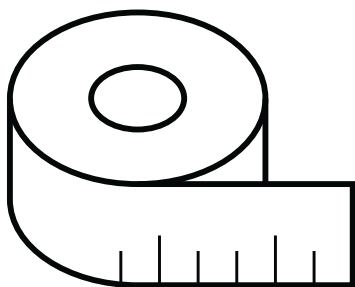

# 3

### DURCH PLATTENVIELFALT UND MASSANPASSUNG IST EINE SCHNELLERE REAKTIONSFÄHIGKEIT BZGL. KUNDENBEDÜRFNISSE MÖGLICH

**Nutzen Premium / Basic:**

- + Optimale, variantenreiche Ausnutzung der Raumfläche in der Planungsphase
- + Visualisierung durch fotorealistische Darstellung
- + Einfache Überprüfbarkeit von Planungsalternativen
- + Breitenkürzung im 10 mm-Raster möglich



## 4 DOPPELTE QUERZARGE, DIE EINE HOHE STABILITÄT, EINE VEREINFACHUNG DER FUSSANBINDUNG UND EINE BEIDSEITIGE ANBINDUNG DES ZUBEHÖRS ERMÖGLICHT

### Nutzen Premium:

- + Stabilität und Werterhaltung auch nach Umzügen
- + Großer Kabelkanal, der sich wahlweise nach vorne oder hinten abklappen und werkzeuglos einhängen lässt. So wird ein einfacher und ergonomischer Zugang zum Kabelkanal geschaffen
- + Sandwichrahmen, der rückwärtig eine Aufnahme sämtlicher Rückwandverblendungen und Abschirmungen über Tisch im 200 mm Raster ermöglicht, woraus sich eine freie Nutzung des Tisches ergibt



## 5 FLEXIBLE UND EINFACHE VERKETTUNG UND ANBAU MÖGLICH

### Nutzen Premium:

- + Systemfuge, die eine werkzeuglose Anbindung des Zubehörs, eine Verringerung des Montageaufwands und eine Einsparung von Zeit und Kosten ermöglicht

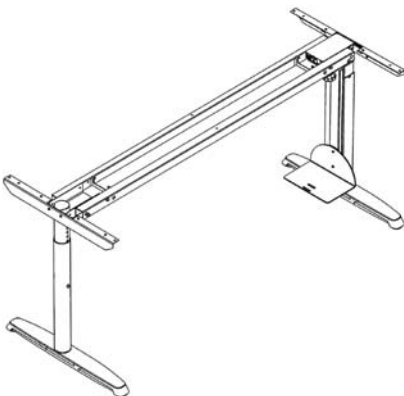

## 6 UNTERSCHIEDLICHE VARIANTEN VON METALL- ODER KUNSTSTOFFHÖHENVERSTELLUNG

### Nutzen Premium:

- + Durchgängiges, variables Raumkonzept möglich
- + Mit unterschiedlichen Wertigkeiten, je nach Abteilung bzw. Anwendung gestaffelt
- + Schnellverstellung, die sich besonders gut zur Gesundheit erhaltenden Höhenverstellung für Mitarbeiter eignet

# THALES PREMIUM / BASIC

## STEH - SITZ - NUTZEN

BENEFITS THALES PREMIUM / BASIC STAND-OR-SIT / LES AVANTAGES DE LA THALES PREMIUM / BASIC DEBOUT-ASSIS

	PREMIUM	BASIC
<b>1</b> HOHE STABILITÄT	<b>Nutzen:</b> + Belastbarkeit bis 85 kg.	<b>Nutzen:</b> + Belastbarkeiten bis 60 oder 100 kg.
<b>2</b> KOLLISIONS- ERKENNUNG	<b>Nutzen:</b> + Tisch stoppt durch Piezosensor bei Hindernis automatisch.	<b>Nutzen:</b> + Antikollisionsschutz bei Modellen mit 60 kg und hochwertiger Piezosensor bei Modellen mit 100 kg Belastbarkeit.
<b>3</b> SCHNELLE VERSTELLBARKEIT	<b>Nutzen:</b> + Erreichen der Zielposition bei einer Verfahrgeschwindigkeit von 38 mm/Sekunde bei jeder Belastung.	<b>Nutzen:</b> + Erreichen der Zielposition bei einer Verfahrgeschwindigkeit von 38 mm/Sekunde bei jeder Belastung.
<b>4</b> GERÄUSCHARME NUTZUNG	<b>Nutzen:</b> + Reduzierung von Schallpegel und Störfaktoren durch eine geringe Geräuscentwicklung von < 50 db.	<b>Nutzen:</b> + Reduzierung von Schallpegel und Störfaktoren durch eine geringe Geräuscentwicklung von < 50 db.
<b>5</b> UMWELT- FREUNDLICHKEIT	<b>Nutzen:</b> + Umweltfreundliche Nutzung und gute Kosten-Nutzen-Relation bei einem Stromverbrauch von max. 0,1 Watt im Stand-by.	<b>Nutzen:</b> + Umweltfreundliche Nutzung und gute Kosten-Nutzen-Relation bei einem Stromverbrauch von max. 0,1 Watt im Stand-by.
<b>6</b> EINFACHE HÖHENVERSTELLUNG	<b>Nutzen:</b> + Kein ruckartiges Verfahren durch Softstart und Softstop.	<b>Nutzen:</b> + Kein ruckartiges Verfahren durch Softstart und Softstop.



## 7 KOMFORTABLE KABELFÜHRUNG

### PREMIUM

**Nutzen:**

- + An Fußsäule montierte Kabelkette.

### BASIC

**Nutzen:**

- + An Fußsäule montierte Kabelkette.

## 8 BESSERE PLANBARKEIT

**Nutzen:**

- + Serienweit gleiches Design von Metall- und Schnell-Höhenverstellung bis hin zur Steh- / Sitzausführung.

## 9 HOHER KOMFORT

**Nutzen:**

- + Komfortabler Zugang zur Kabelwanne oberhalb durch Schiebepalette

## 10 FLEXIBLE VERKETTUNG

**Nutzen:**

- + Tische können verkettet werden (bis zu 4 Säulen)



### Thales Desk Control

Datenkabel und Software zur Steuerung des Tisches und Speicherung persönlicher Einstellungen am Rechner.

#### Thales Desk Control

Data cable and software to control the Thales Stand-or-sit table with your computer, including the ability to save custom table settings.

#### Thales Desk Control

Câble de données et logiciel pour la commande de la table et le stockage des réglages personnels sur l'ordinateur.

# FUNKTIONALE ERGÄNZUNGEN

FUNCTIONAL ADD-ONS / COMPLEMENT FONCTIONNEL

Moderne Arbeitswelten erfordern mehrere Antworten gleichzeitig und verlangen dabei größtmögliche Individualität. Ob intelligente Kabelinfrastrukturen, Organisationslösungen, die Optimierung der Raumakustik oder ein stilvoller Empfang: Wir setzen Ihre individuellen Anforderungen um und liefern den Zusatznutzen, den Sie benötigen – durchgängig und konsequent, modular und vielfältig.



## **ACCANTO MODULAR. ORGANISIERT.**

Ordnung im Büro erleichtert das Arbeiten – davon sind wir überzeugt. Dabei muss es nicht die klassische „Clean-Desk“-Politik sein. Wie wäre es stattdessen mit einem praktischen, flexiblen und fast schon persönlichen Begleiter am Arbeitsplatz? Unsere Container-Lösungen garantieren durch ihre Flexibilität die perfekte Organisation im Büro. Darüber hinaus bieten wir eine große Optionenvielfalt an. Neben dem klassischen Container gibt es bei Hund Möbelwerke Hochcontainer in unterschiedlicher Ausführung, außerdem haben wir Qbix-Lösungen für den Arbeitsplatz oder auch den Tender für ganz flexible Mitarbeiterim Sortiment. Und für die Puristen: die Filzlade.

—> *Broschüre „neue Räume betreten“*



## **CALMA MODULAR. KONZENTRIERT.**

Offene Strukturen im Büro bieten viele Vorteile. Gute Konzentrationsmöglichkeiten gehören oftmals nicht dazu. Mit dem Programm Calma schaffen wir Abhilfe. Es bietet Schutz vor akustischen und visuellen Störungen. Ein optisch reduziertes Rahmenprofil in unterschiedlichen Farbausführungen, eine Stoffauswahl, die Farbakzente setzt sowie eine leichte Montage und Organisierbarkeit helfen Ihnen den offenen Büroraum zu strukturieren. So ermöglichen Sie Ihren Mitarbeitern Kommunikation und Konzentration zugleich.

—→ *Broschüre „Akustiksysteme“.*

## **ENERCON MODULAR. ELEKTRIFIZIEREND.**

Die Digitalisierung, die Vernetzung und die Kommunikation im Büro sind heute drei der wichtigsten Themen im Arbeitsalltag. Die Elektrifizierung von Daten ist an einen zunehmenden Anspruch an die IT-Infrastruktur und Datensicherheit geknüpft. Enercon kann diese Ansprüche erfüllen. Es erlaubt die Erschließung von Büroräumen in ihrer vollständigen Tiefe mit einer entsprechenden Kabelinfrastruktur. Interne und externe Stromkreise können getrennt werden. Und das Beste: Enercon schützt Ihre sensible Daten- und IT-Infrastruktur.

—→ *Broschüre „Neue Räume mit Enercon erschließen“*





Thomas Kind GmbH  
Hardtstraße 4      fon 0 22 61 40 585-0    info@thomaskind.de  
51643 Gummersbach    fax 0 22 61 40 585-55    www.thomaskind.de

Betrieb - Werkstatt - Lager - Archiv - Büro  
Konzepte für individuelle und standardisierte Einrichtungen und Arbeitsplatzsysteme