

1

1a

① **Bedienanleitung für Archivierungsschränke mit Schubladensperre**
Belastung bis 40 kg je Schublade.
Der Schrank ist waagrecht aufzustellen. Bei unebenem Fußboden sollte das unterste Zeichnungsschrankstück auf den Sockel gesetzt werden, der zum Lieferprogramm gehört. Ein Sockel ist auch bei Teppichboden zu empfehlen. Ausprägung ordnungsgemäß einrasten lassen.

② **Service instructions for plan cabinets with push button lock controlling all drawers.**
Max. load 40 kg per drawer.
The Plan Cabinet is to be assembled with the drawers in a horizontal plane. The bottom cabinet should be mounted upon plinth, when the floor is uneven and recommended for use upon a carpet. Ensure that the cabinet is fitted exactly on to the convex points of the plinth.

③ **Notice d'utilisation du meuble à plans, classement à plat, avec système de sécurité d'ouverture des tiroirs**
Charge par tiroir - 40 kg.
Le meuble est à mettre de niveau. Dans le cas d'un sol dénivelé, il est conseillé de placer le meuble sur un socle; ceci est valable également si le sol est recouvert d'un tapis. Bien placer les tétons dans les perforations du meuble.

④ **Gebruiksaanwijzing voor tekeningkasten met blokkering van de laden.**
Belasting tot 40 kg per lade.
De kast waterpas opstellen. Bij een ongelijke vloer moet de kast op een sokkel geplaatst worden, die tot ons productieprogramma behoort. Ook wanneer de kast op vloerbedekking wordt geplaatst is een sokkel aan te bevelen. De kast gelijkmatig laten rusten op het uitspringende gedeelte van de sokkel.

⑤ **Instruktion för ritningsskåp med lådspärr**
Maxbelastning pr låda 40 kg.
Ritningsskåpet skall uppställas i våg. Vid ojämnt underlag placeras understa skåpsektionen på sockel (A0 eller A1). Sockelns tappar passas in i motsvarande hål i skåpets undersida.

2

① **Schubladensperre zur Kippsicherung.** Der Schrank ist durch Zentralverschluss abgeschlossen, wenn das Druckzylinderschloß eingedrückt ist. Vor dem Öffnen sind alle Schubladen ganz einzuschieben. Achtung: Es darf jeweils nur 1 Schublade aufgezogen werden; die übrigen sind verriegelt.

② **Anti-tilt safety locking device.** After use, close the drawer, push in the lock and the cabinet will be entirely closed. After unlocking the push-button lock, check that all the drawers are pushed completely home. Warning - Only one drawer may be opened at a time, the others are automatically locked.

③ **Système de sécurité d'ouverture des tiroirs.** Le meuble est fermé lorsque la serrure est enfoncée. Dans le but d'éviter le basculement du meuble et pour une raison évidente de sécurité, un seul tiroir peut être ouvert, les autres étant fermés et bloqués par le système de sécurité.

④ **Kantelbeveiliging.** De kast is d.m.v. een centrale afsluiting afgesloten wanneer het cylinderslot ingedrukt is. Voor het openen moeten alle laden helemaal ingeschoven zijn. Er kan maar 1 lade tegelijk opengetrokken worden, de overige laden zijn geblokkeerd.

⑤ **Lådspärren** är till för att hindra att man drager ut fler lådor samtidigt och därigenom får skåpet att välta. När låscyklindern är intryckt är skåpets alla lådor låsta i infört läge. Se till att alla lådor äro väl inskjutna innan man låser upp skåpet. Man kan bara draga ut en låda i taget, övriga lådor äro spärrade.

3

① **Schubladen-Einteilung.** Die Grundformate DIN A 1 und DIN A 0 sind mittels Breiten- und Tiefenfachteilern bis zum Format DIN A 4 oder auch für Sonderformate zu unterteilen. Zeichnungen in die Schubladen legen, Teiler um die eingelegte Zeichnung herum in die dafür vorgesehenen Schlitze stecken. Beim Einsetzen sind die Fachteiler unten zusammendrücken.

② **Partitioning of drawers.** The basic sizes, DIN A 1 and DIN A 0, can be divided by means of vertical and horizontal partitions down to DIN A 4 or even for special sizes. Place a sample drawing sheet in the drawer, insert horizontal and vertical partitions into the slots which are visible beside the drawing sheet. The base of the dividers should be slightly compressed for easy insertion.

③ **Division des tiroirs.** Les formats de base des tiroirs DIN A 1 et DIN A 0 sont divisibles jusqu'aux format DIN A 4 et format hors normes DIN, à l'aide de séparateurs transversaux et longitudinaux qui se placent dans les perforations du fond de tiroir.

④ **Indeling van de laden.** De laden van de kasten formaat DIN A1 en DIN A0 zijn d.m.v. breedte-, en dieptetussenschotjes onder te verdelen voor formaat tot DIN A4, of voor speciale formaten. De tekeningen in de laden leggen, de tussenschotjes in de daarvoor bestemde gleuven steken, om de tekeningen heen. Bij het insteken de schotjes onderaan samendrukken.

⑤ **Indelning av lådorna.** Med hjälp av bredd- och djupdelare kan varje låda delas för format A1 - A4. Man lägger ned ritningar i lådan, sätter delare runt ritningar i därför avsedda fyrkantiga hål. När man sätter delarna på plats trycker man ihop delarens skänklar.

4a

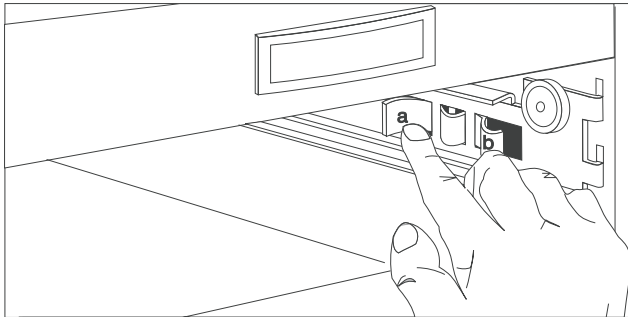

D Herausnehmen der Schubladen.

1) Zwei übereinanderliegende Schubladen gleichzeitig und gleichmäßig etwa 30 cm aus dem Schrankgehäuse ziehen. Eine Schublade davon wieder einschieben, die andere lässt sich jetzt herausnehmen, wobei sie in der letzten Phase vorne etwas anzuheben ist.

2) Beim Herausnehmen jeder weiteren Schublade Lappen "a" eindrücken, Schublade ca. 30 cm vorziehen, Lappen "a" erneut eindrücken und Schublade herausziehen.

⊗ Schublade beim Herausnehmen hier anfassen.

Einsetzen der Schubladen.

1) Beim Wiedereinsetzen der Schubladen - in der ursprünglichen Reihenfolge - darauf achten, daß die hinteren Laufrollen voll auf den Bolzen sitzen, gegebenenfalls aufstecken.

2) Die erste Schublade lässt sich einfach einschieben. Bei jeder weiteren Schublade ist vorher Lappen "b" einzudrücken.

Bitte keine Gewalt anwenden!

4b

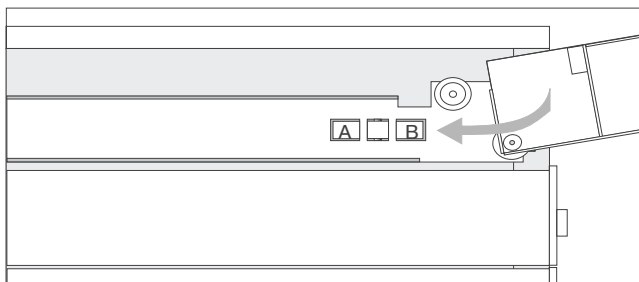

GB Removal of drawers.

1. Pull out two adjacent drawers simultaneously and uniformly to a distance of about 30 cm from the carcass, then push in again one drawer; the other drawer can then be removed after it has been fully extended and by gently lifting the base of the front.

2. To remove further drawers. press in tab "a" and pull the drawer forward for about 30 cm. Then press in tab "a" for a second time and pull out the drawer.

⊗ When removing drawers, please hold in the position marked by the arrows in figure 4c.

Replacing the drawers

1. When re-inserting the drawers – preferably in their original sequence – care should be taken that the rear runners are firmly fixed in position. If necessary adjust.

2. The first drawer will push straight home; subsequent drawers, the tab "b" must be pressed in before the drawer is inserted.

Please do not use any force.

4c

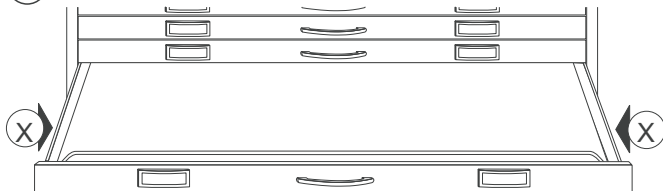

F Enlèvement des tiroirs.

1) Sortir simultanément 2 tiroirs superposées d'environ 30 cm. Repousser un des deux tiroirs complètement. Sortir l'autre tiroir en le soulevant légèrement en fin de course.

2) Pour sortir les autres tiroirs: Pousser la languette "a", sortir le tiroir de 30 cm, repousser la languette "a" et procéder comme pour le premier tiroir.

⊗ Prendre le tiroir à cet endroit.

Pour remettre les tiroirs en place

1) Replacer les tiroirs, si possible, dans le même ordre qu'à l'origine. Faire attention de bien placer le galet arrière sur le chemin de roulement.

2) Le premier tiroir se met en place sans difficulté. Pour les autres, pousser chaque fois la languette "b" avant de mettre le tiroir.

Ne pas forcer!

NL Het uitnemen van de laden.

1. Twee boven elkaar liggende laden tegelijkertijd en gelijkmatig ca. 30 cm uittrekken. De ene lade weer inschuiven, de andere kunt u er nu uit nemen, waarbij u op het laatste moment de lade aan de voorkant iets omhoog brengt.

2. Bij het uitnemen van elke volgende lade a indrukken, de lade ca. 30 cm uittrekken, a opnieuw indrukken en de lade uit de kast nemen.

⊗ Hier vasthouden bij het uitnemen van de laden.

Het inzetten van de laden.

1. Bij het inzetten van de laden - indien mogelijk in de oorspronkelijke volgorde - er op letten dat de achterste looprollen helemaal op de pennen zitten.

2. De eerste lade kunt u gemakkelijk in de kast schuiven. Bij het inzetten van elke volgende lade eerst b indrukken.

GEEN GEWELD GEBRUIKEN!

S Hur man tager lådorna ur skåpet

Drag ut två intill-liggande lådor samtidigt omkring 30 cm. Skjut därefter in den ena och den andra kan nu lätt tagas ut - lyft lådans front något i sista skedet. För att taga ut övriga lådor, tryck först in spärr a, drag ut lådan omkring 30 cm och tryck åter in spärr a, varefter lådan kan tagas ut. Lyft lådans front något i sista skedet.

⊗ Greppa här i lådans gavlar vid hanteringen.

Hur man sätter in lådorna i skåpet

1) När man sätter tillbaka lådorna i skåpet bör varje låda komma på sin ursprungliga plats. Se till att bakre glidrullar sitta på resp. axlar.

2) Den första lådan är lätt att sätta in. För övriga lådor, tryck först in spärr b.

ANVÄND ICKE VÅLD

Montageanleitung - Archivierungsschränke
mit horizontalen Zugriff
Sockelmontage

KIND

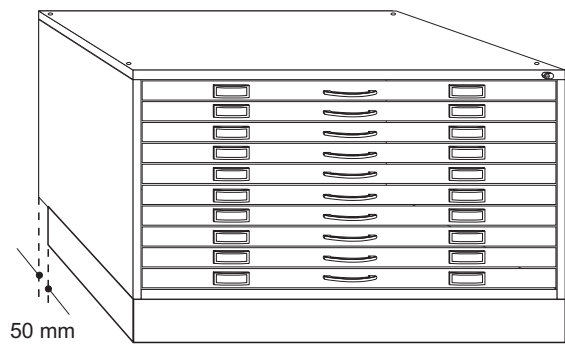
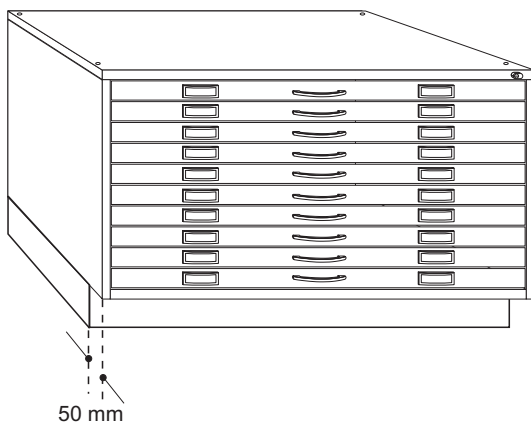
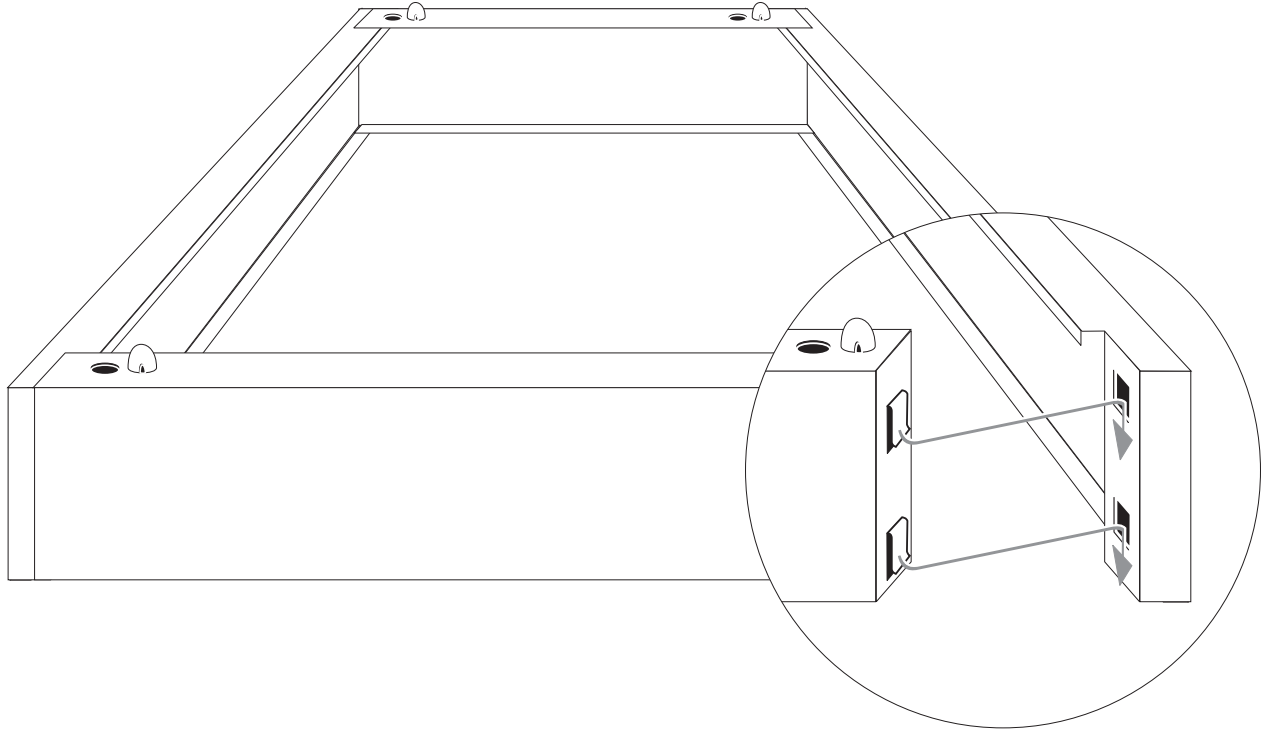

Schrank abheben von der Anlieferungspalette

1

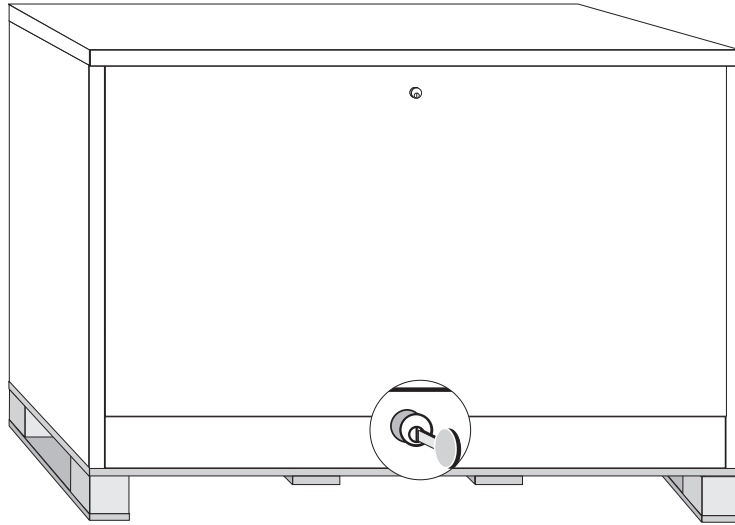

2

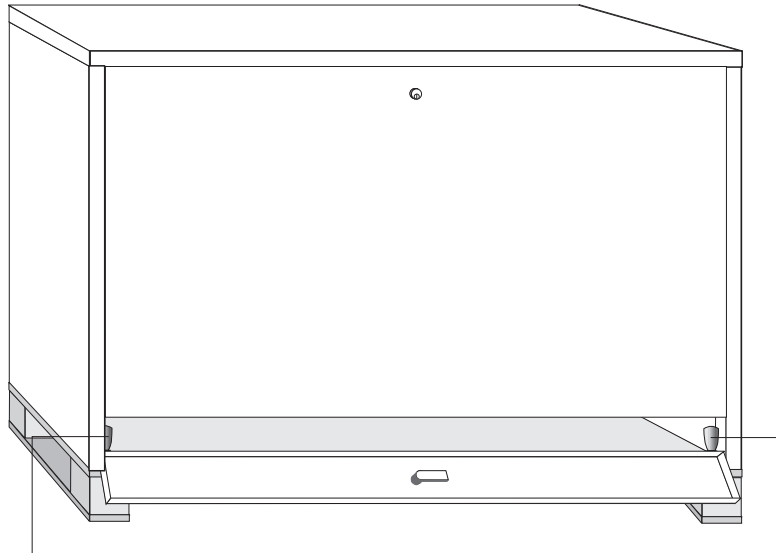

Anlieferungszustand
(in Palette arretiert)

3

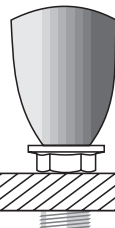

4

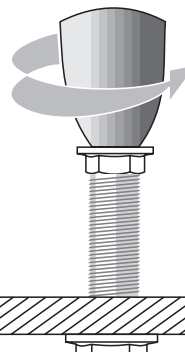

D Archivierungsschrank für horizontalen Zugriff

Ausbau der Schubladen für Transportzwecke

KIND

GB Plan Filling Cabinets

Removal of drawers for transportation and / or installation

F Meubles à plans à tiroirs

Enlèvement des tiroirs pour faciliter le déplacement du meuble

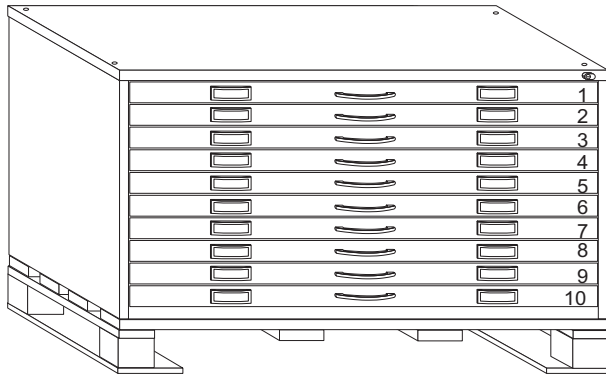

D Schubladen kennzeichnen

GB Mark the drawers, in sequence, 1-10

F Bien noter l'ordre d'origine des tiroirs

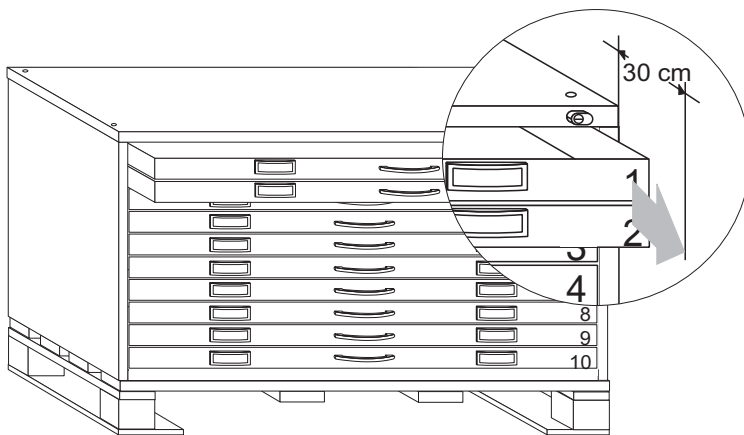

D Herausnehmen der Schubladen:
Zwei übereinanderliegende Schubladen gleichzeitig und gleichmäßig etwa 30 cm aus dem Schrankgehäuse ziehen.

GB Removal of drawers:
Pull out drawers 1 and 2, simultaneously and smoothly, approximately 300mm from the housing.

F Enlèvement des tiroirs:
Tirer vers soi de 30 cm env. deux tiroirs l'un au-dessus de l'autre, en même temps.

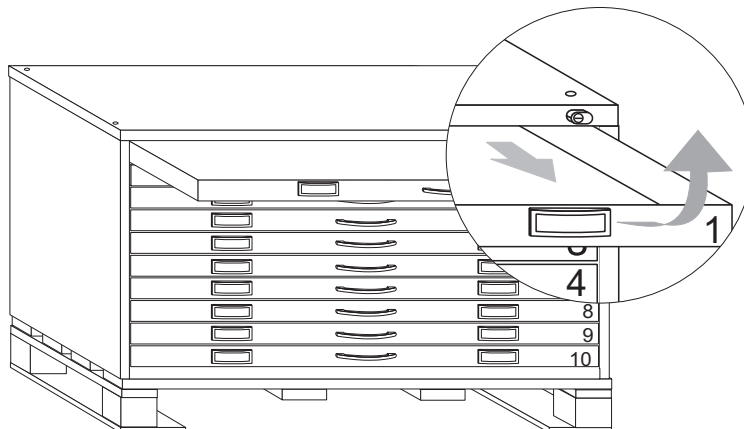

D Eine Schublade davon wieder einschieben. Die andere läßt sich jetzt herausnehmen, wobei sie in der letzten Phase vorne etwas anzuheben ist.

GB Push in drawer 2 and pull out drawer 1 to full extension. Lift the drawer clear of the slide runners.

F Repousser l'un de ces deux tiroirs, l'autre restant ouvert se retire alors en le soulevant légèrement en fin d'extraction.

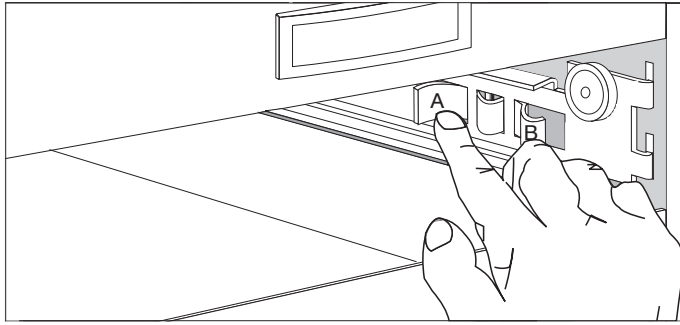

Ⓓ Beim Herausnehmen jeder weiteren Schublade Hebel "A" eindrücken. Schublade ca. 30 cm herausziehen, Hebel "A" erneut eindrücken und Schublade herausziehen

ⒼB To remove the other drawers, pull out a drawer 300mm, depress lever A and extend drawer to full opening. Lift clear of the slide runners.

Ⓕ Pour sortir ensuite chaque autre tiroir, appuyer sur la languette "A", tirer le tiroir de 30cm env. et l'enlever comme précédemment. Procéder ainsi de la même façon pour les tiroirs restants.

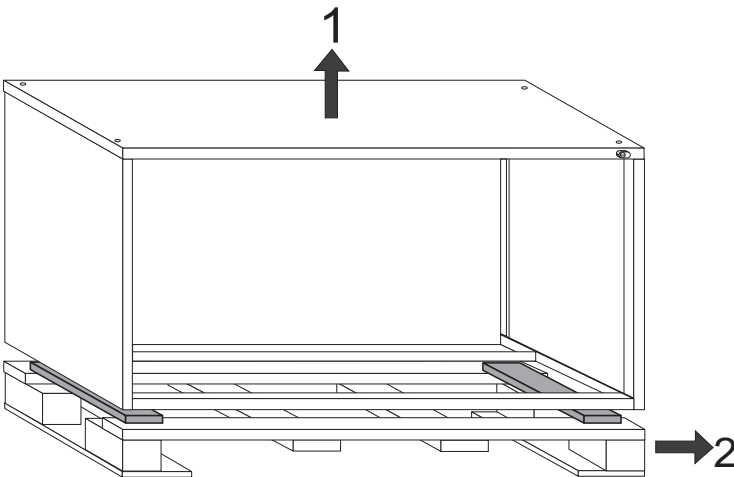

Ⓓ Gehäuse bis über die Arretierungsleisten anheben und Palette entfernen.

ⒼB When drawers are removed, lift the housing clear of the retaining battens and remove the pallet.

Ⓕ Soulever le caisson et le désolidariser de ses butées en bois. Oter la palette.

Hinweis zum Einsetzen der Schubladen:
Tip for installation of drawers:
Comment remettre les tiroirs:

Ⓓ Einbau der Schubladen:
Schrankgehäuse waagrecht ausrichten.
Die Schubladen in der ursprünglichen Reihenfolge wieder einsetzen.
Die erste Schublade lässt sich einfach einschieben, bei jeder weiteren ist vorher Hebel "B" einzudrücken.

ⒼB Installation of drawers:
Horizontally align the cabinet and replace the drawers in the original sequence. The first drawer can be easily relocated but the lever marked "B" must be depressed each time before the relocation of subsequent drawers.

Ⓕ Remise en place des tiroirs:
Installer le caisson et le caler de niveau.
Repositionner les tiroirs dans le même ordre qu'au départ. Le premier tiroir se place sans problème. Pour les autres, il faut appuyer au préalable sur la languette "B" à chaque fois.
(Voir ci-contre).

