

- (D) **Bitte beachten!**
Schrauben nach innen!
- (GB) **Attention!**
Screws inside!
- (F) **Attention!**
Vis en dedans!

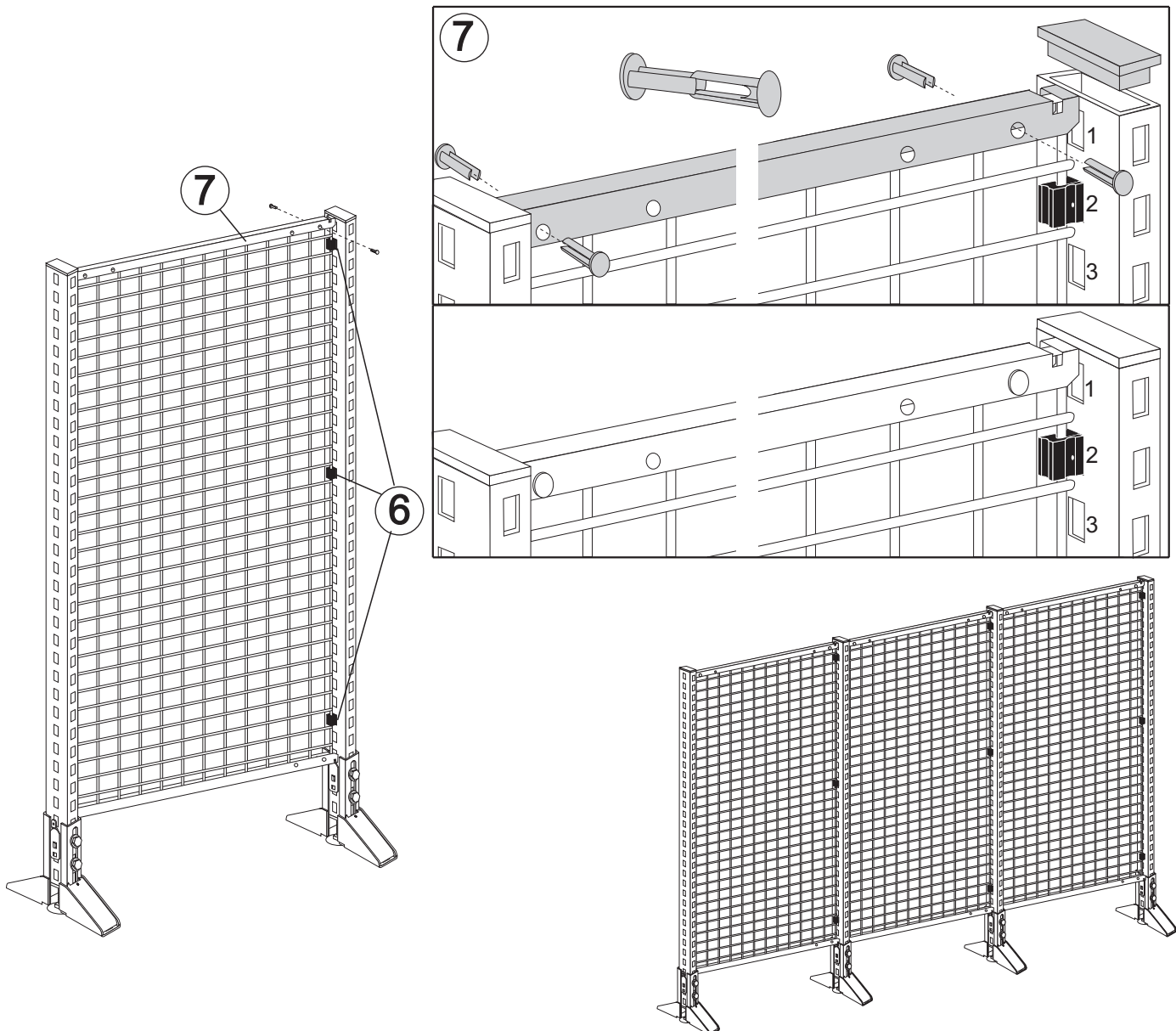

Eckaufstellung
Corner
Forme d'angle

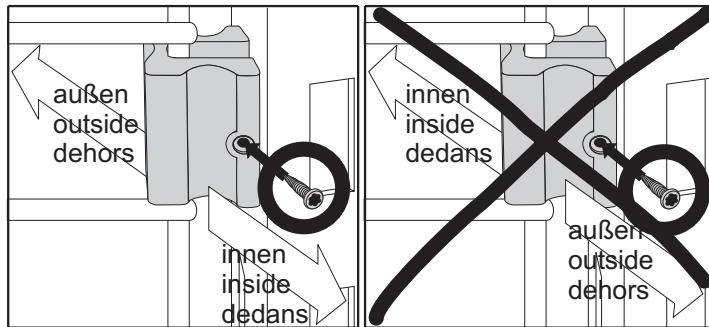
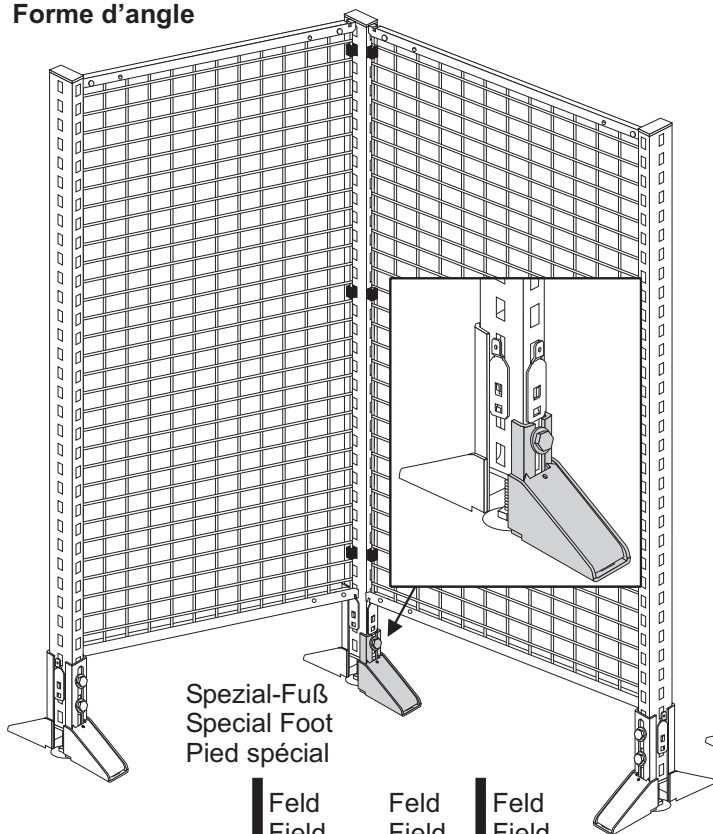

Spezial-Fuß
Special Foot
Pied spécial

Boden
Shelf
Étagère

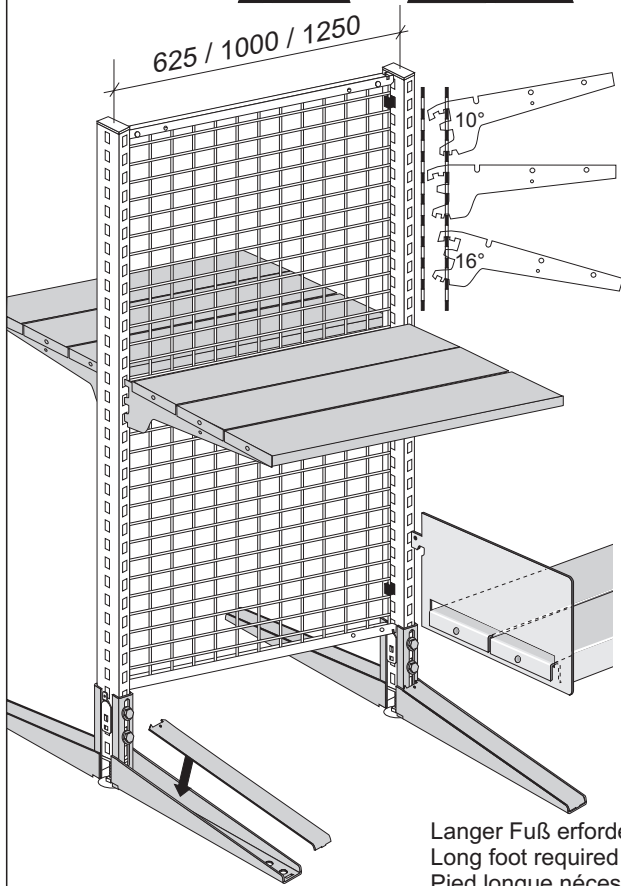
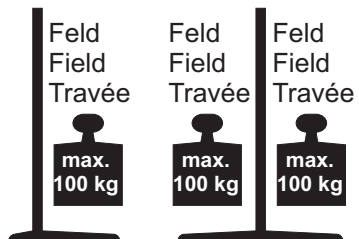

Langer Fuß erforderlich
Long foot required
Pied longue nécessaire

Rückwand / Lochrückwand
Back Panel / Perforated Back Panel
Panneau / Panneau de fond perforé

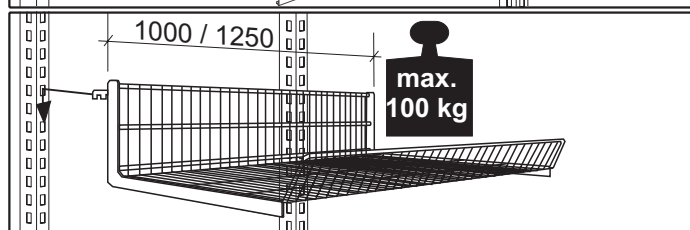
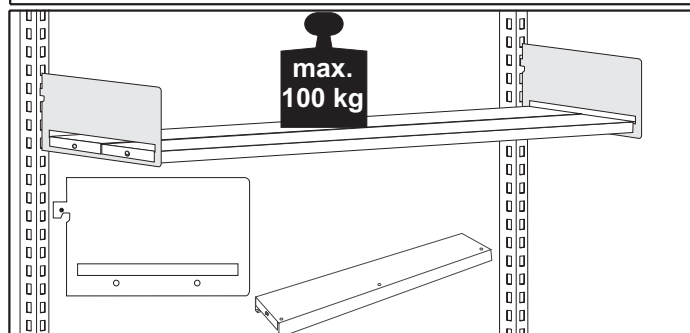
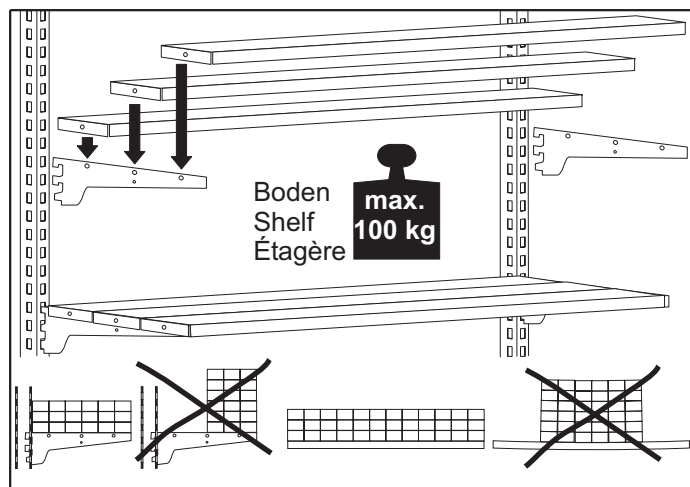
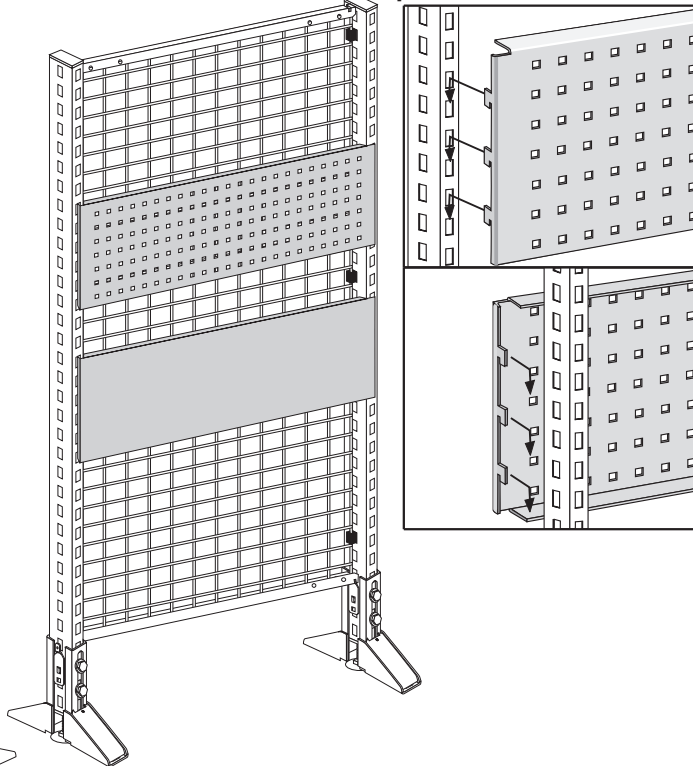

Arbeitsplatte
Working Table
Poste de travail

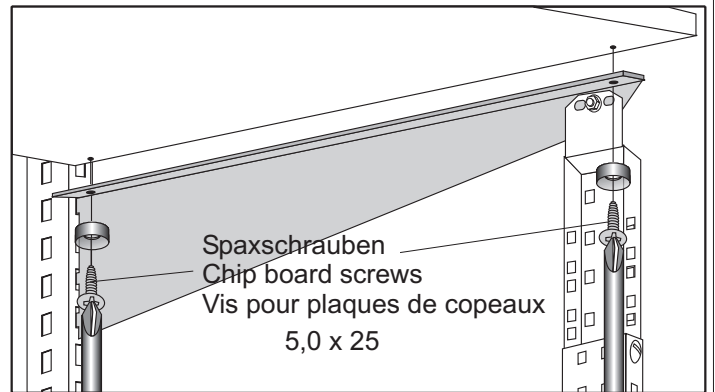
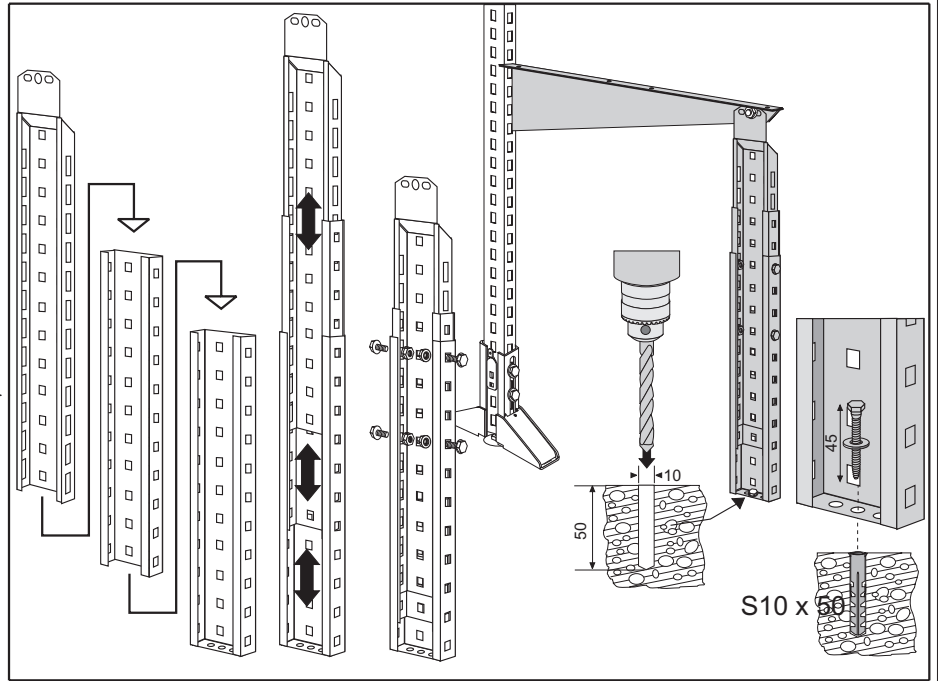
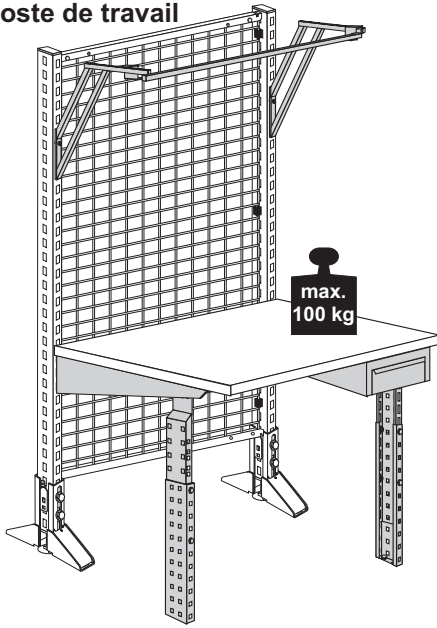

Hängeschrank
Built in Cupboard
Meuble bas

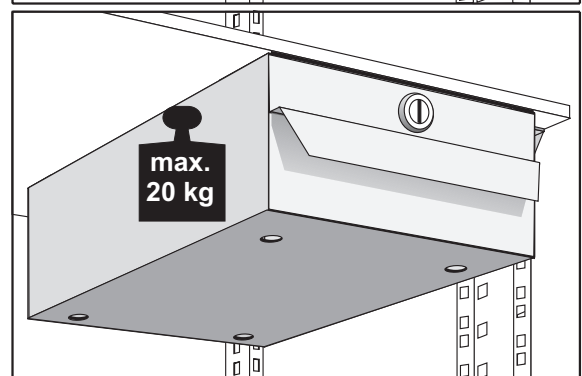
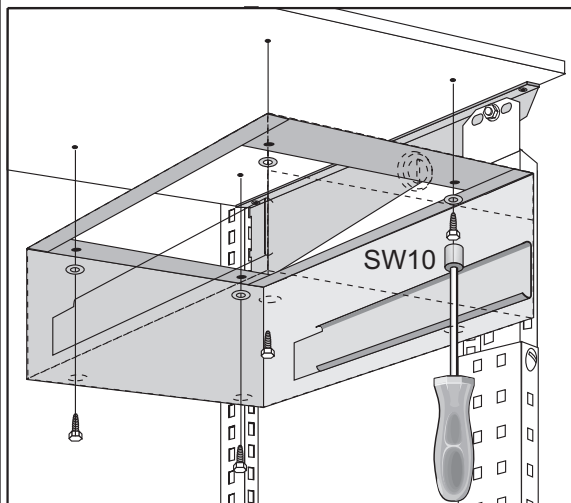
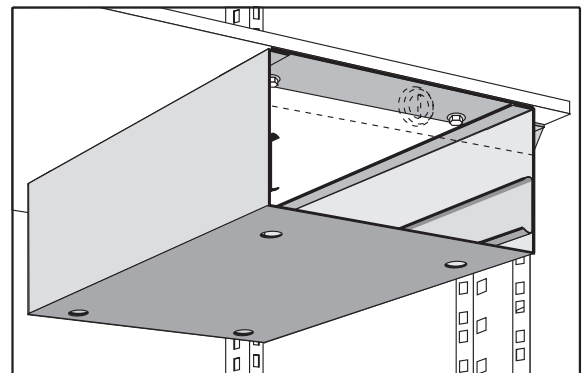
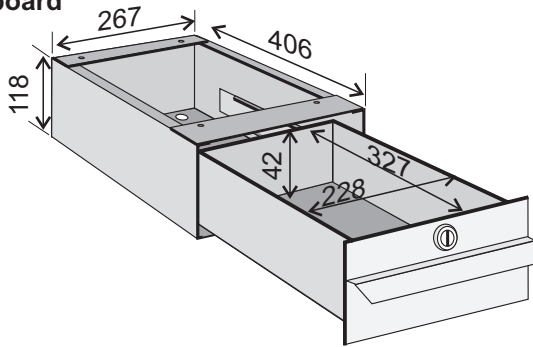

Tischaufbau mit Laufschiene
 Table Superstructure with Tool Rail
 Superstructure avec glissière

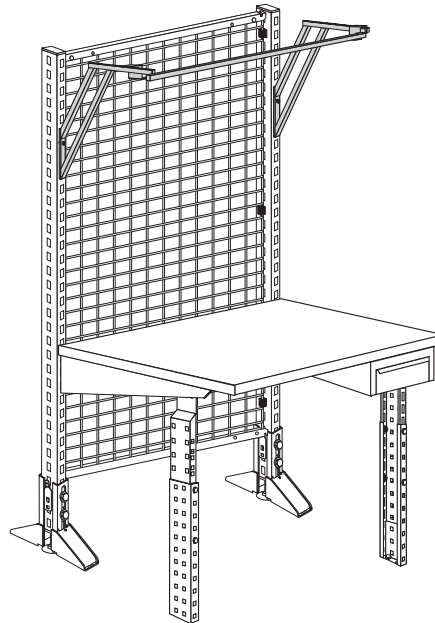
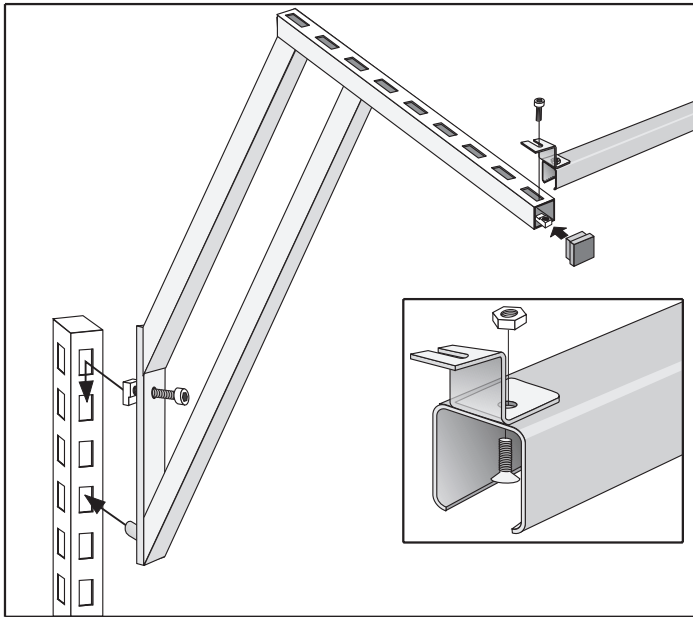

Trägerschiene für Lagerkästen
 Rail for Plastic Boxes
 Rail porteur pour boîtes de rangement

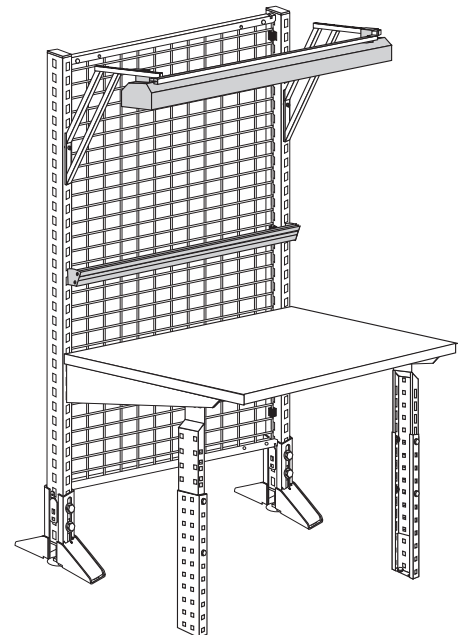
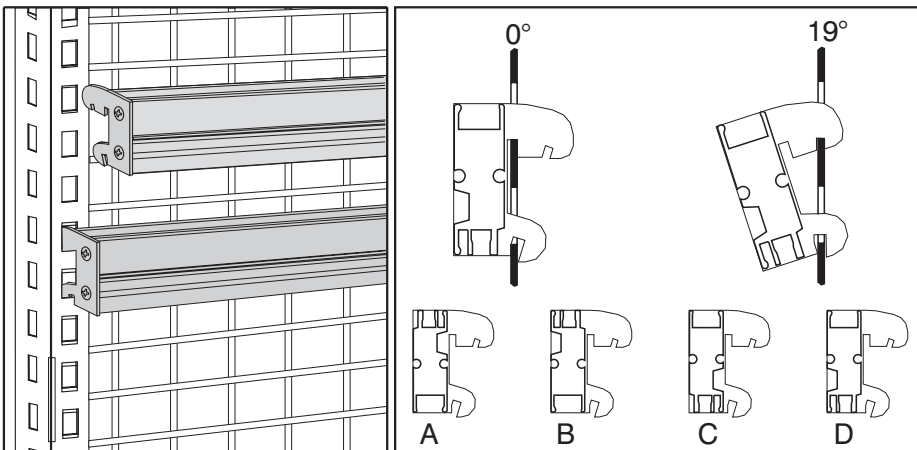

Arbeitsplatzleuchte
 Working Light
 Lampe

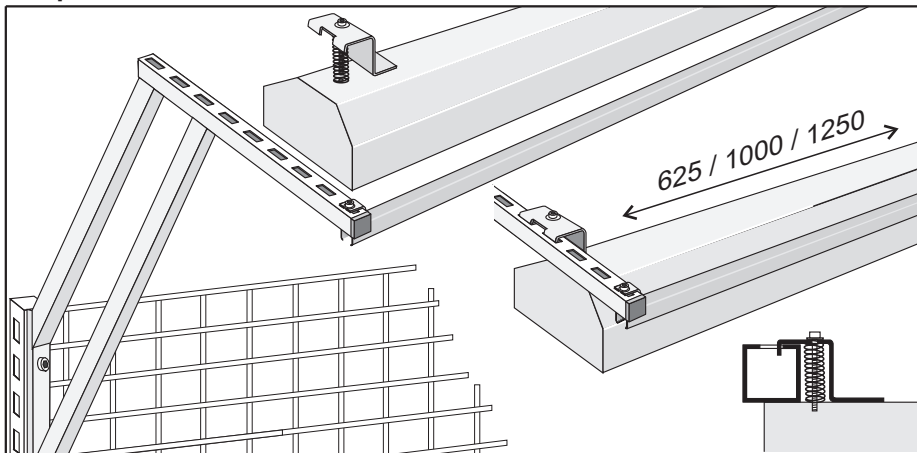

Wandanschluß
Wall Fixing
Montage sur le mur

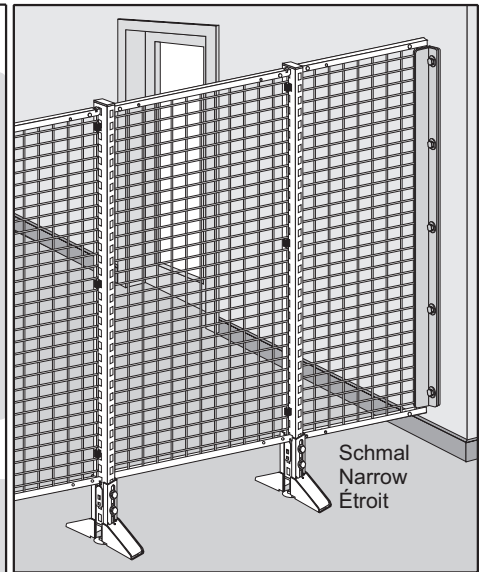
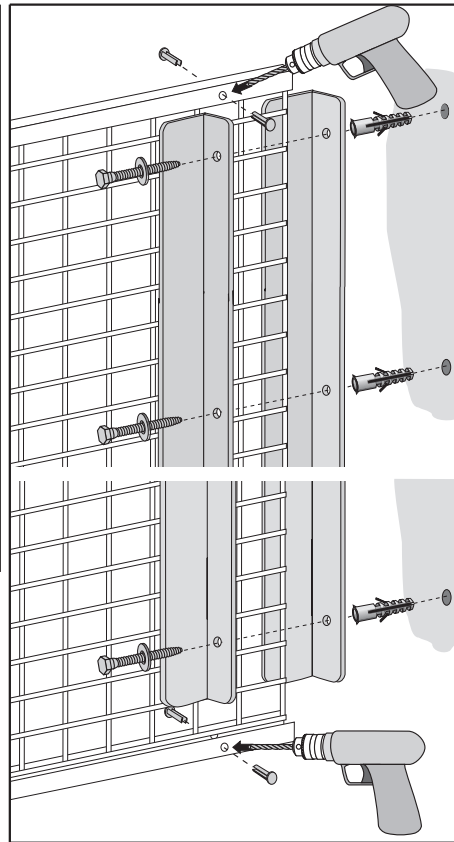
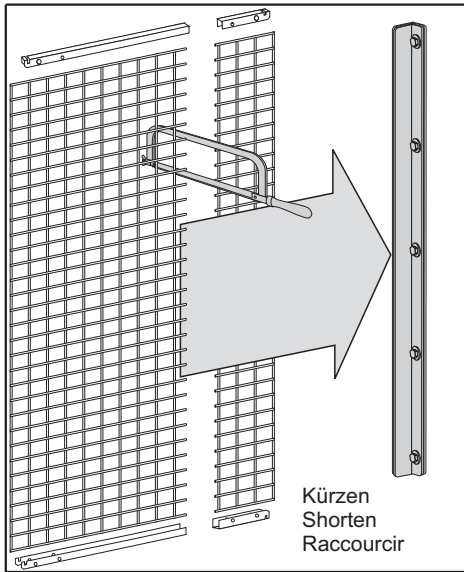
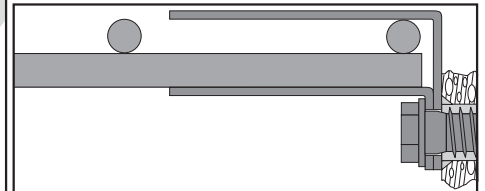
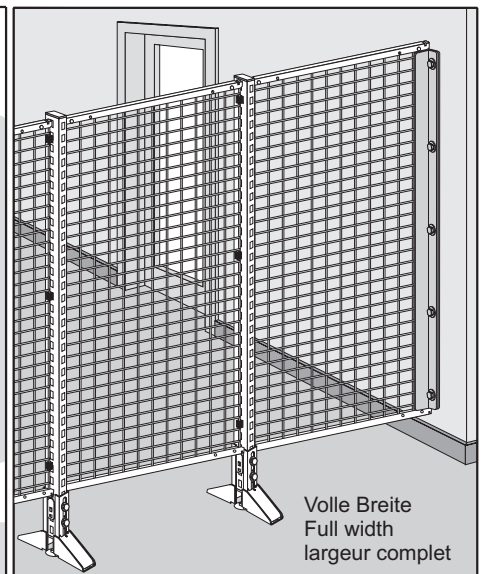
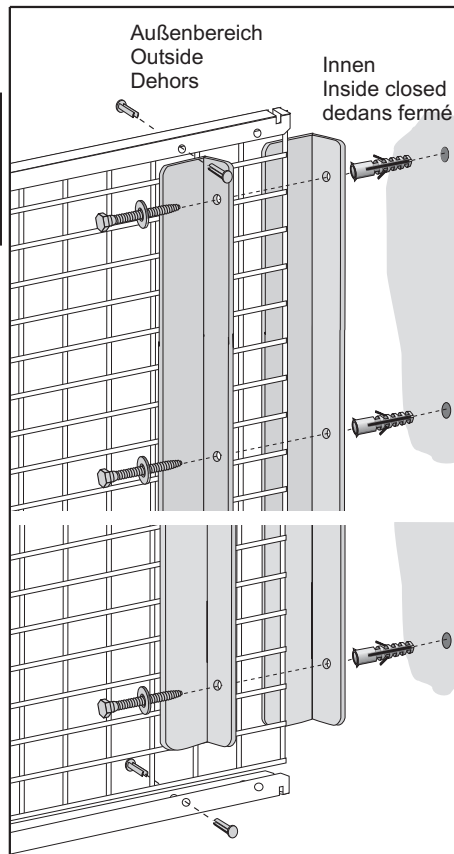
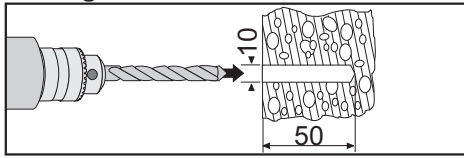

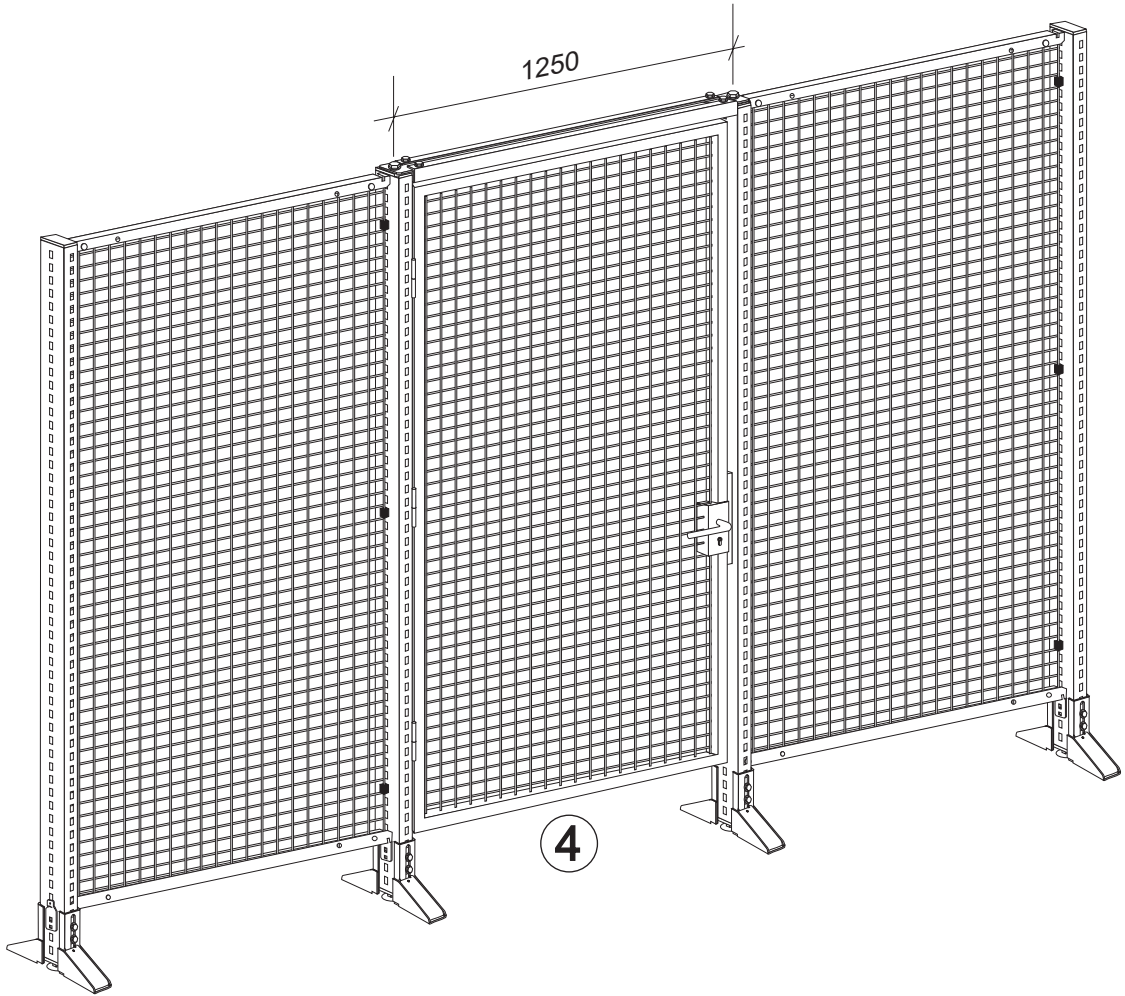
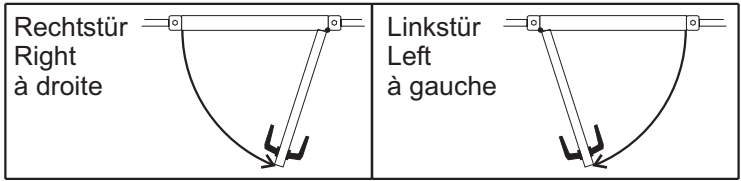
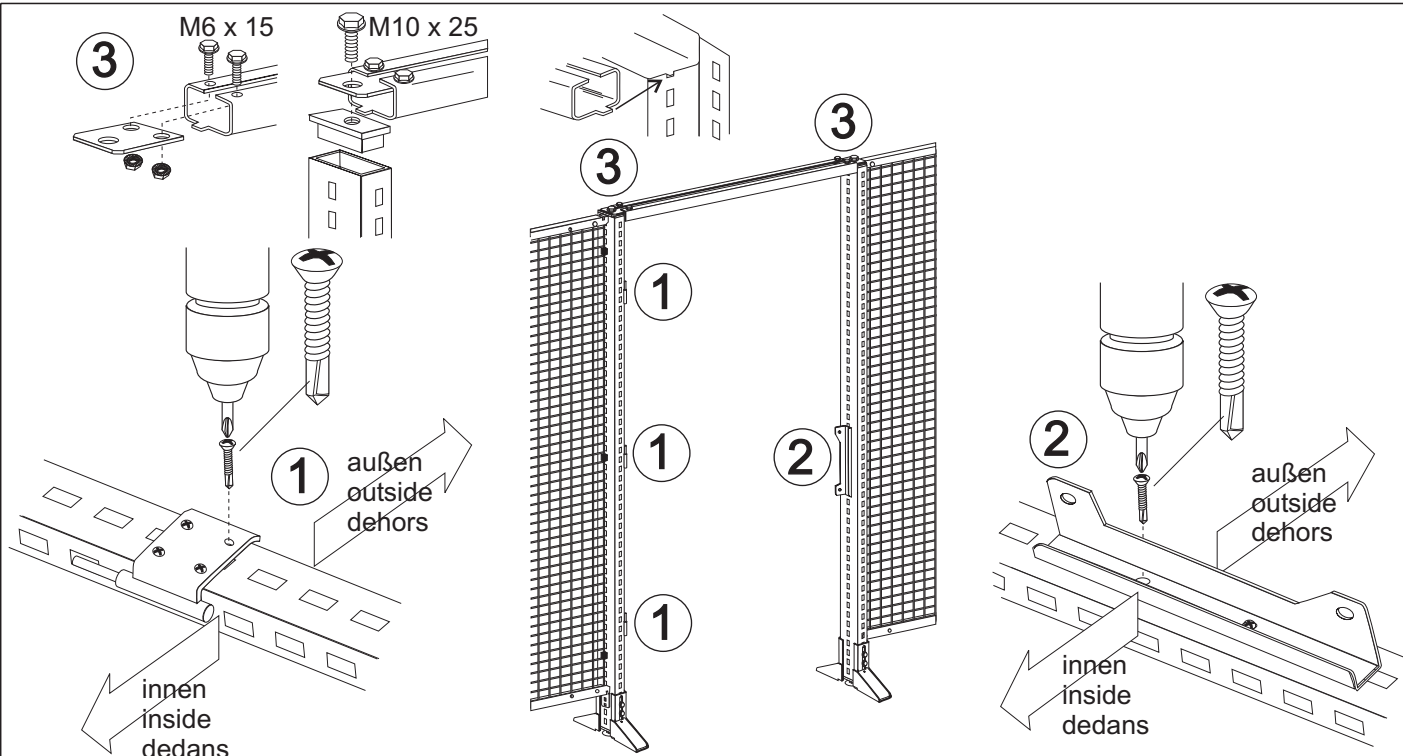

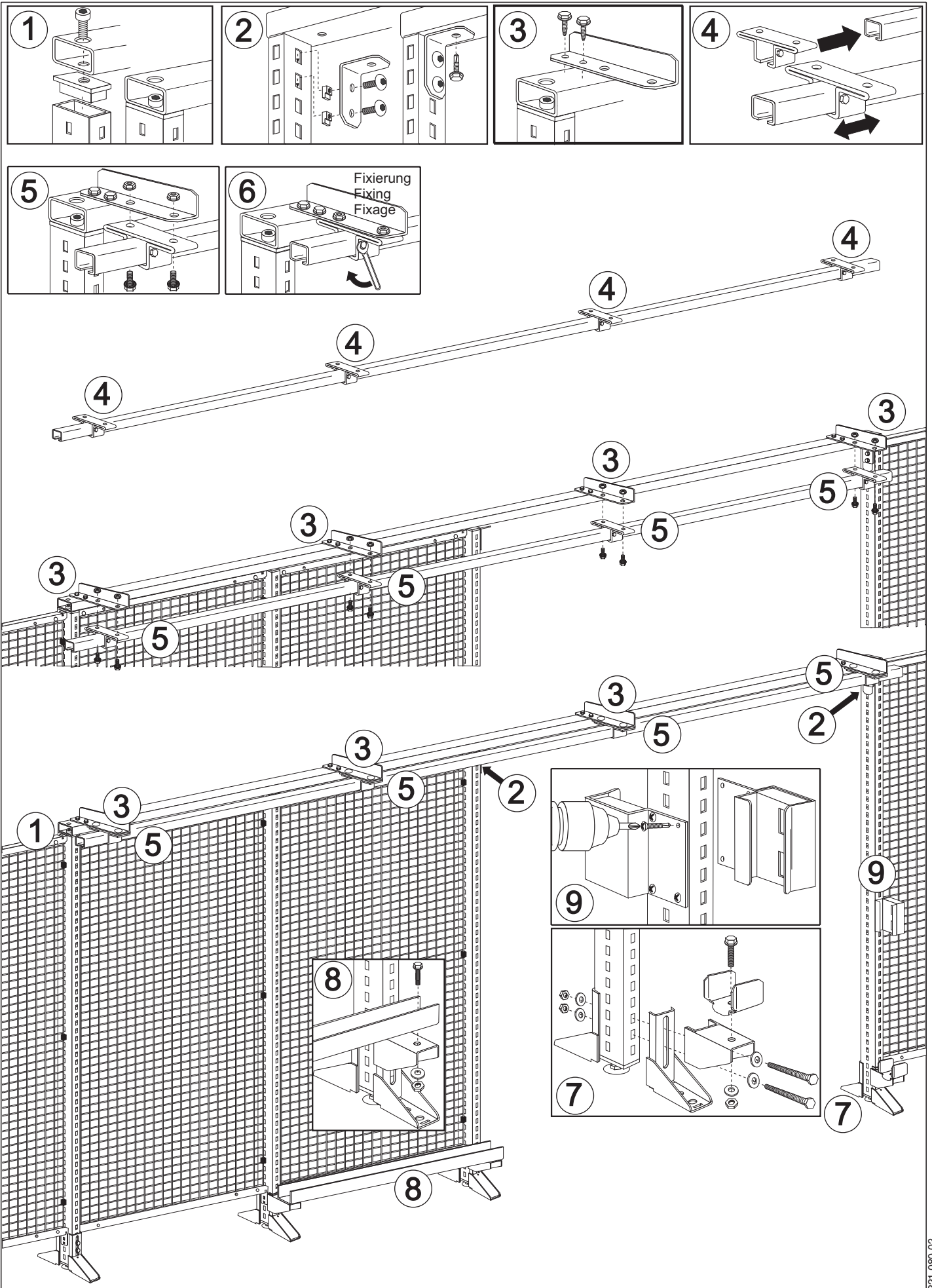

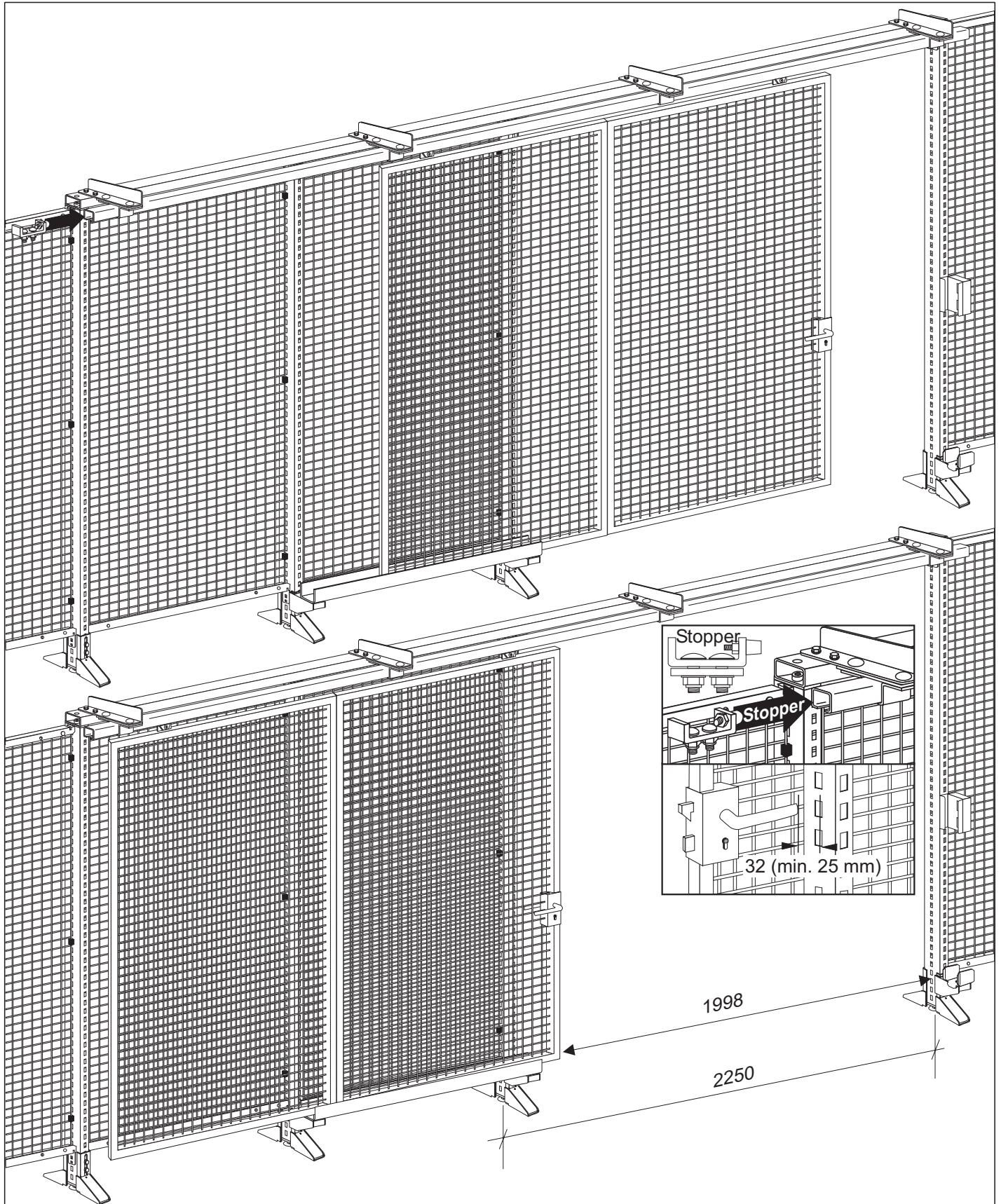

Wichtige Hinweise

Die Aufbau- und Bedienanleitung ist unbedingt zu beachten. Sie enthält wichtige Hinweise für den fachgerechten Aufbau.
 Bei Verwendung von Anbauteilen (außer der Arbeitsplatte) müssen Füße **400 mm tief** verwendet werden.
 Die zulässige Fachlast von 100 kg bei gleichmäßig verteilter Last darf nicht überschritten werden.
 Der Betreiber des Trennwandsystems mit Anbauteilen übernimmt die Verantwortung für eine fachgerechte Montage und Bedienung.
 Die gültigen Sicherheitsvorschriften der Berufsgenossenschaft, auszugsweise die BG-Richtlinie 234 für Lagereinrichtungen, sind zu beachten.
 Die maximale Feldlast beträgt 100 kg.
 Die Verankerung der Trennwandpfosten muss in Beton mit einer Mindestgüte von B 25 erfolgen.
 Wird das Trennwandsystem als Schutz vor unbefugtem Eindringen verwendet, dürfen sicherheitsrelevante Schrauben nur innerhalb des geschlossenen Bereichs zugänglich sein.

Otto Kind AG
 Postfach 1240
 51704 Marienheide

221 080 02