

## ***function***



22 098000

- Max. eine Schublade öffnen.
- Bedienungsanleitung beachten !
- Pull out max. 1 drawer.
- Observe operating Instructions !
- Ouvrir un seul tiroir.
- Respecter les instructions de service !

- Ⓓ **Aufbauen für Werkbänke *function* und *comfort* - Stützen 845 mm mit Auslegerrahmen**
- ⒼⒸ **Superstructures for *function* und *comfort* workbenches - Uprights 845 mm high with angled supports and overhead brackets**
- Ⓕ **Superstructures d'établis *function* et *comfort* - Montants 845 mm d'hauteur avec cadre trapézoïdal et bras de potence**

- Ⓓ **Aufbauen für Werkbänke *function* und *comfort***
- ⒼⒸ **Superstructures for *function* and *comfort* workbenches**
- Ⓕ **Superstructures pour établis *function* et *comfort***

Seite 2 - 3  
pages 2 - 3  
pages 2 - 3

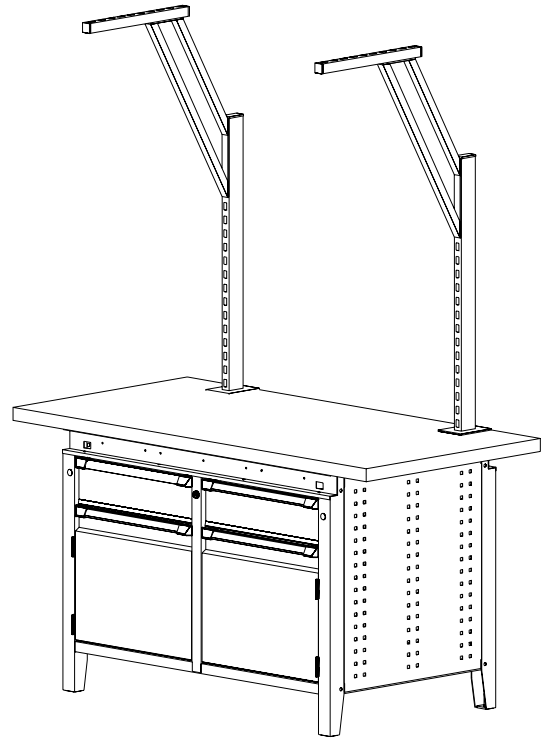
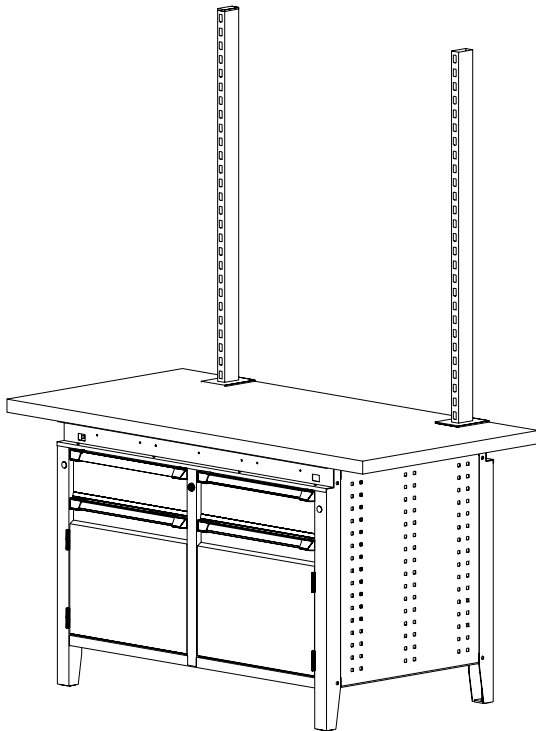

- Ⓓ **Aufbauen für höhenverstellbare Werkzeuge *allrounder***
- ⒼⒸ **Superstructures for height adjustable *allrounder* worktables**
- Ⓕ **Superstructures pour tables de montage *allrounder* réglables en hauteur**

Seite 4  
page 4  
page 4

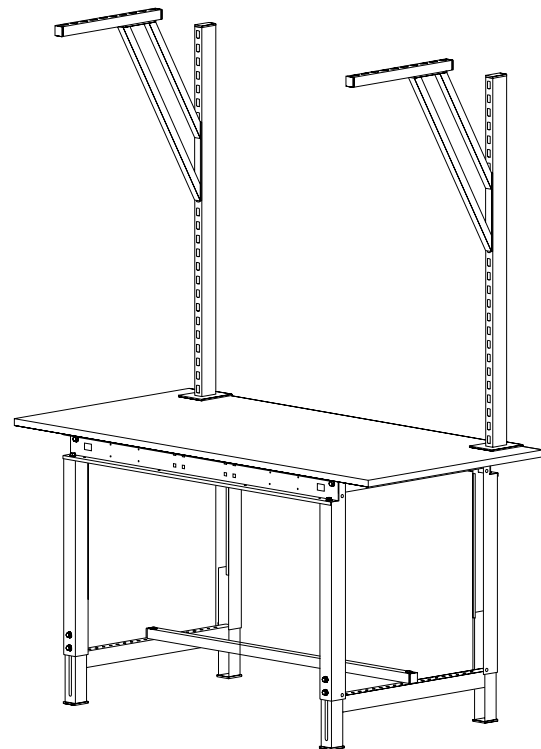
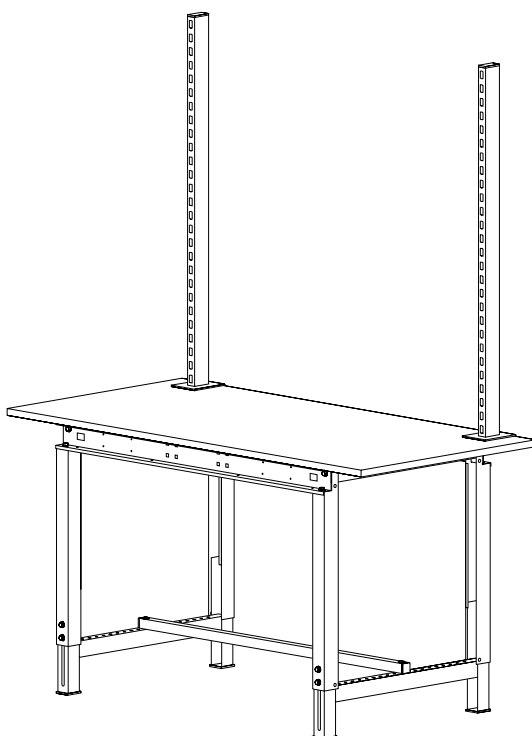

① **Aufbauten für Werkbänke *function* und *comfort* -  
Stützen 845 mm mit Auslegerrahmen**

② **Superstructures for *function* und *comfort* workbenches -  
Uprights 845 mm high with angled supports and overhead brackets**

③ **Superstructures d'établis *function* et *comfort* -  
Montants 845 mm d'hauteur avec cadre trapézoïdal et bras de potence**

# KIND

702410

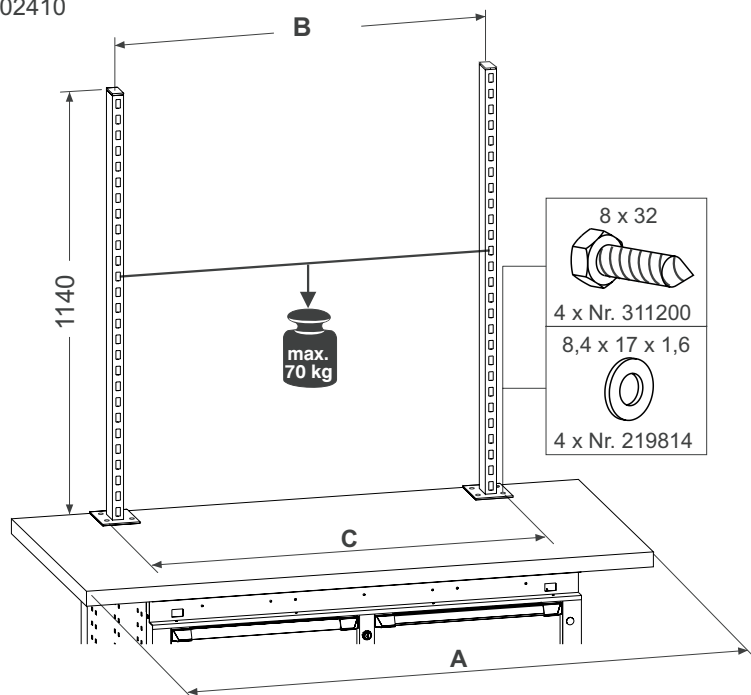

	A mm	B mm	C mm	D mm
1524		625	685	419,5
		1000	1060	232
		1250	1310	107
2004		625	685	659,5
		1000	1060	472
		1250	1310	347

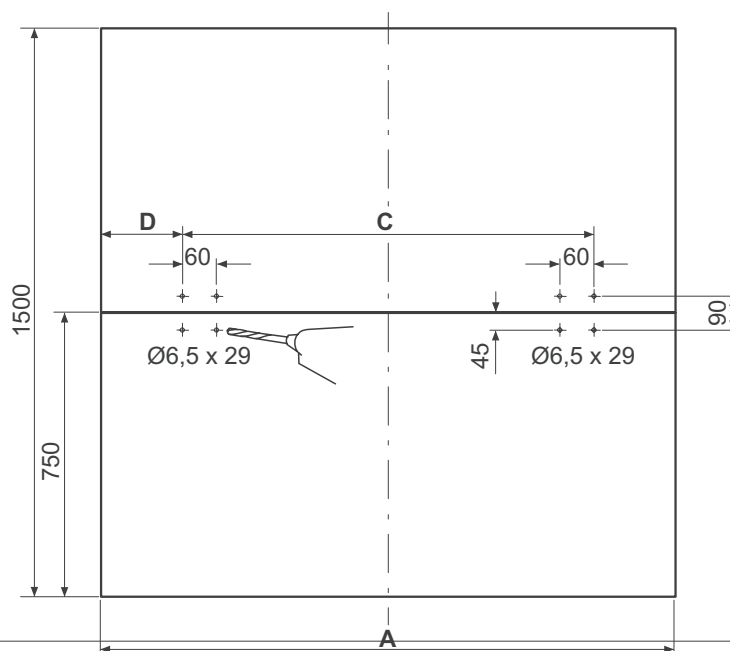
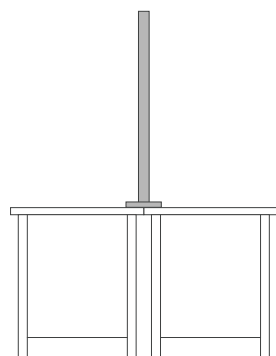
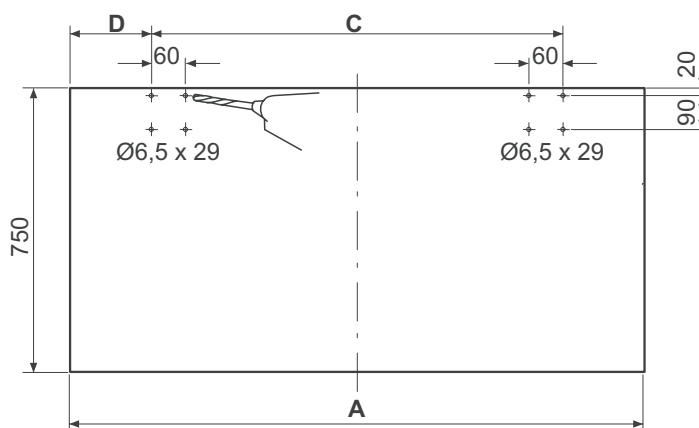
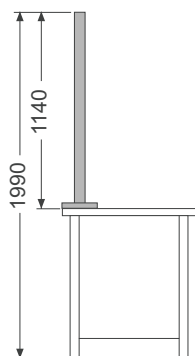

- Ⓓ **Aufbauten für Werkbänke *function* und *comfort* - Stützen 845 mm mit Auslegerrahmen**
- ⒼⒸ **Superstructures for *function* und *comfort* workbenches - Uprights 845 mm high with angled supports and overhead brackets**
- Ⓕ **Superstructures d'établis *function* et *comfort* - Montants 845 mm d'hauteur avec cadre trapézoïdal et bras de potence**

# KIND

702800

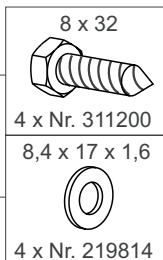
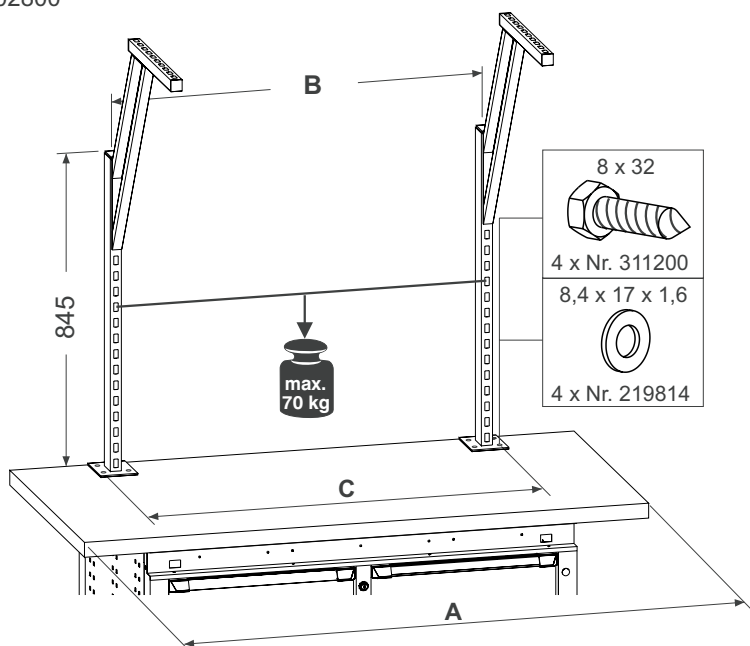

	A mm	B mm	C mm	D mm
1524		655	715	404,5
		1000	1060	232
		1250	1310	107
2004		655	715	644,5
		1000	1060	472
		1250	1310	347

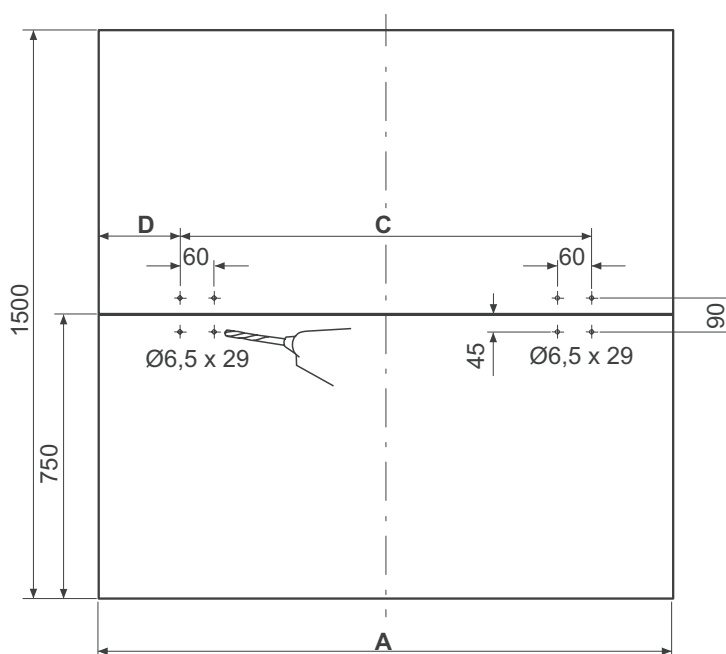
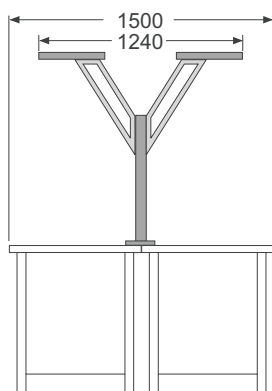
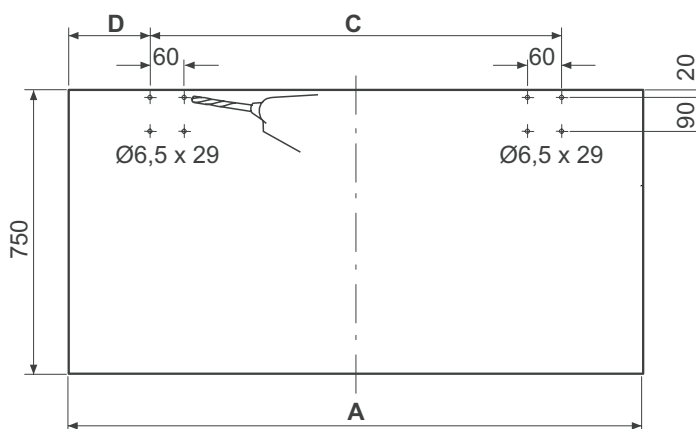
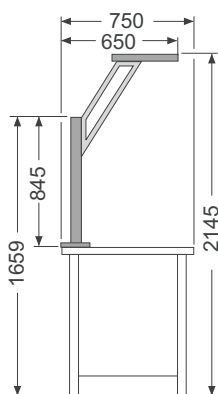

Ⓓ **Aufbauten für Werkbänke *function* und *comfort* -  
Stützen 845 mm mit Auslegerrahmen**

ⒼⒷ **Superstructures for *function* und *comfort* workbenches -  
Uprights 845 mm high with angled supports and overhead brackets**

Ⓕ **Superstructures d'établis *function* et *comfort* -  
Montants 845 mm d'hauteur avec cadre trapézoïdal et bras de potence**

# KIND

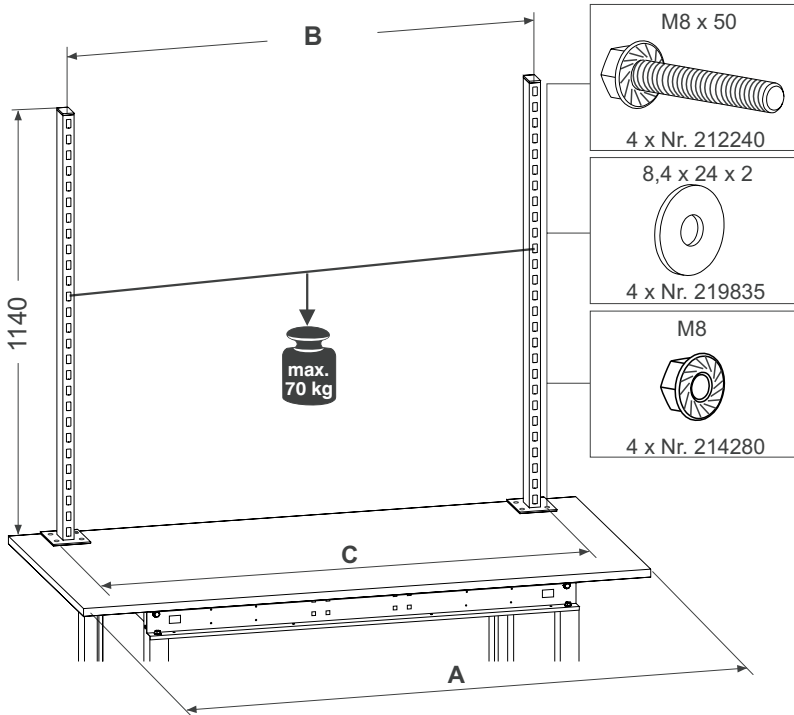

A mm	B mm	C mm	D mm
1524	1250	1310	107
2004	1250	1310	347

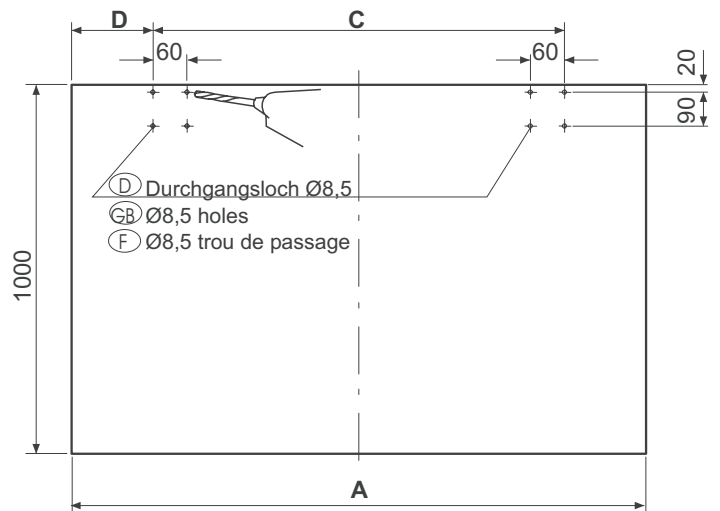
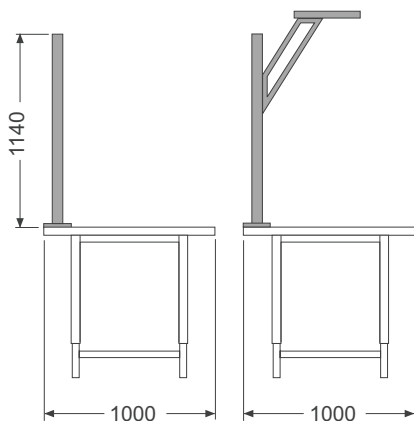
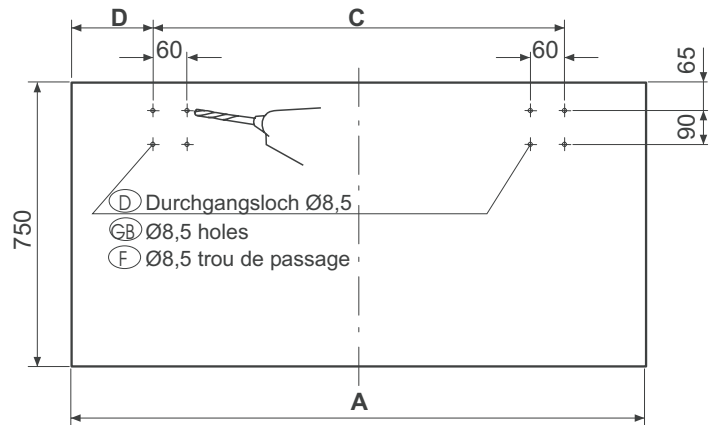
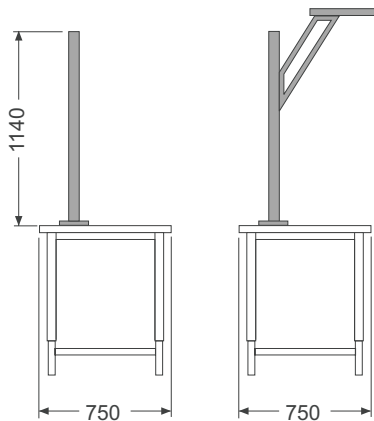

(D) ***function*** - das neue Werkbanksystem von KIND

Weil sich die Anforderungen an den klassischen Werkbank-Arbeitsplatz mit der Zeit verändert haben, basiert Ihre neue ***function*** auf völlig neuen Prinzipien. Zahlreiche Detaillösungen geben dem Anwender die Möglichkeit, seinen Arbeitsplatz ergonomisch einzurichten.

***function*** unterstützt systematisch eine rationelle und produktive Arbeitsweise.

Die nachfolgenden Hinweise erläutern wichtige Produktdetails und ermöglichen den optimalen Einsatz des Werkbanksystems. Im Sinne einer ordnungsgemäßen Verwendung empfehlen wir die Ansicht der Bedienungsanleitung vor dem ersten Einsatz.

(GB) ***function*** - the new workbench system from KIND

Because the demands on the classic workbench have changed with time, the new ***function*** is based on completely new principles. Numerous detail solutions enable the user to arrange his workstation ergonomically. ***function*** supports systematically efficient and productive ways of working.

The following information explains important product details to enable optimum use of the workbench system. To ensure proper use we recommend that you look through these operating instructions before using the bench for the first time.

(F) ***function*** - le nouveau système d'établis de KIND

Comme les exigences du poste de travail classique d'un établi ont changé avec le temps, le nouveau ***function*** s'appuie sur des tout nouveaux principes. Beaucoup de solutions de détail donnent une multitude de possibilités d'organiser son poste de travail de façon ergonomique. ***function*** soutient systématiquement une manière de travailler rationnelle et productive.

Les indications suivantes expliquent des détails de produit importants et rendent possible l'emploi optimal du système d'établi. Pour une mise en œuvre correcte, nous recommandons de lire le mode d'emploi avant le premier emploi.

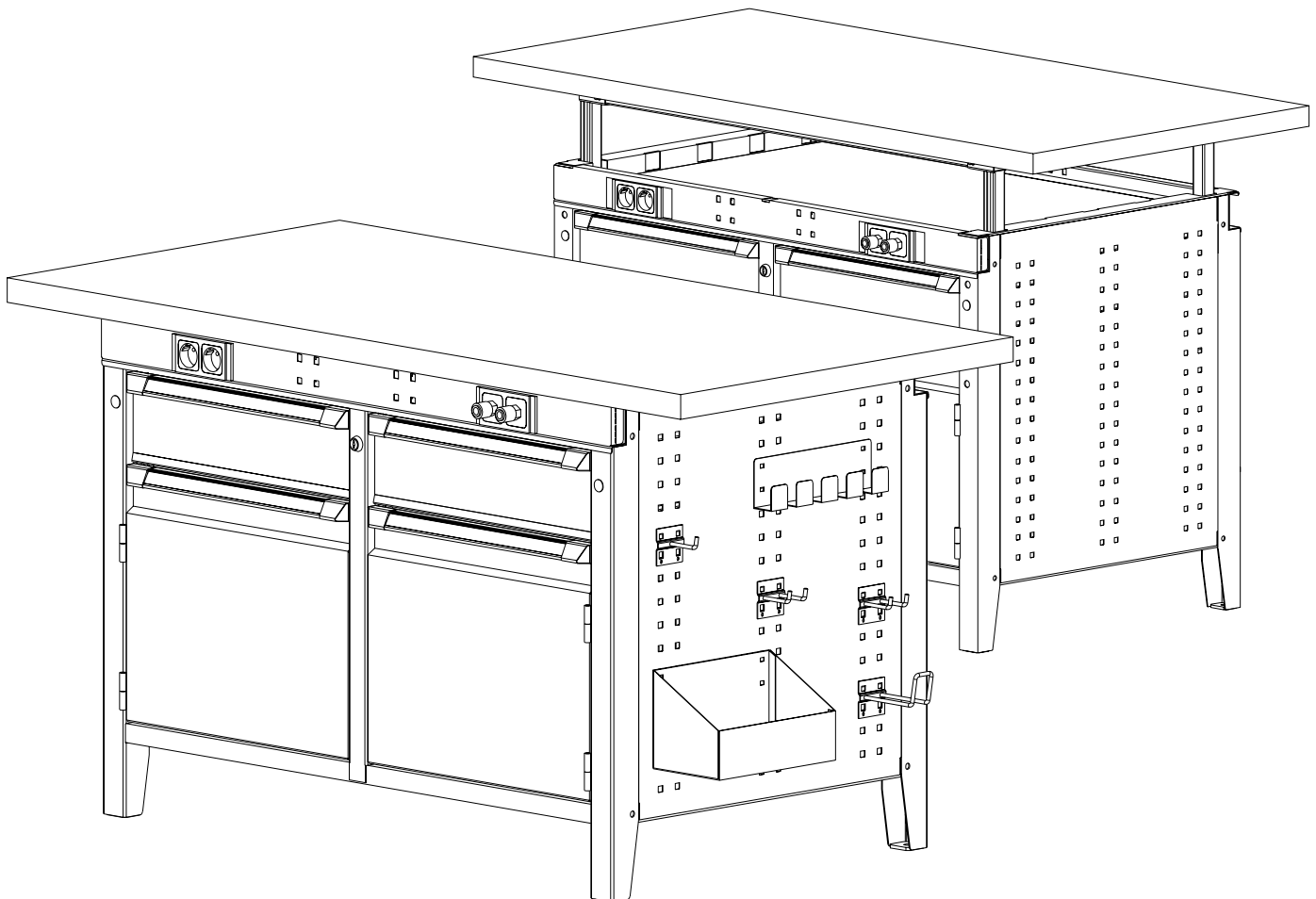

(D) Beachten Sie bitte zu Ihrer Sicherheit die nachfolgenden **SICHERHEITSHINWEISE**

(GB) For your safety please observe the following **SAFETY INSTRUCTIONS**

(F) Pour votre sécurité veuillez observer les **CONSIGNES DE SÉCURITÉ** suivantes s'il vous plaît.



**(D)**

**Standsicherheitshinweis:**

- Nicht mehr als eine Schublade öffnen

**- Achtung Kippgefahr!**

Unten abgebildete Belastungsangaben (gleichmäßig verteilte Last) sind zu beachten.

**Weitere Sicherheitshinweise:**

- Ein Fehlgebrauch der fahrbaren Werkbänke - d.h. die nicht bestimmungsgemäße Nutzung - liegt beispielweise vor wenn:
- die Werkbänke mit geöffnetem Verschluss gefahren werden
  - die Werkbänke mit einer höheren Traglast (inkl. Eigengewicht) zum Einsatz kommen als die max. Tragfähigkeit der Rollen von **225 kg**
  - eine Werkbank mit festgestellten Rollen gewaltsam bewegt wird
  - unsachgemäß grobe Stoß- und Fallbelastungen zur Wirkung kommen
  - Fremdkörper in die Bandagen eindringen können
  - Veränderungen vorgenommen werden, die nicht mit dem Hersteller abgestimmt sind.

**(GB)**

**Instructions for ensuring stability:**

- Do not open more than one drawer

**- Warning - avoid danger of tipping over!**

The loading specifications shown in the diagrams below (uniformly distributed load) are to be observed.

**Additional safety instructions:**

- Misuse of the mobile workbenches - i.e. not using them in the manner intended - is considered to have occurred if, for example:
- the workbenches are moved with the lock open
  - the workbenches are used with a higher load (including own weight) than the max. carrying capacity of the castors of **225 kg**
  - a workbench with locked castors is moved by force
  - improperly rough shock and drop loads occur
  - foreign bodies can penetrate into the castor tyres
  - modifications are carried out which have not been agreed with the manufacturer

**(F)**

**Consigne de stabilité:**

- Ouvrir un tiroir à la fois

**- Attention, risque de basculer!**

Observer les indications de chargement reproduites en bas (charge uniformément répartie).

**Autres consignes de sécurité:**

- Il s'agit d'un mauvais emploi des établis mobiles - c'est-à-dire d'une utilisation non conforme - si, par exemple,:
- déplacement des établis mobiles avec serrure ouverte
  - les établis sont employés d'une charge (poids propre inclus) plus haute que la limite de charge maximale des roues de **225 kg**
  - déplacement forcé de l'établi avec roues bloquées
  - en cas de choc violent ou de chute de l'établi
  - des corps étrangers peuvent pénétrer dans les bandages
  - tous changements faits ultérieurement par l'utilisateur.

**Schubladen mit Einfachauszug E 80**  
**80% Auszug,**  
**80 kg belastbar**

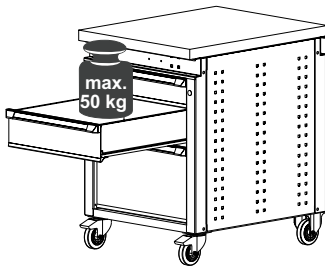

**Drawers with single extension E 80**  
**80% extension,**  
**80 kg loading capacity**

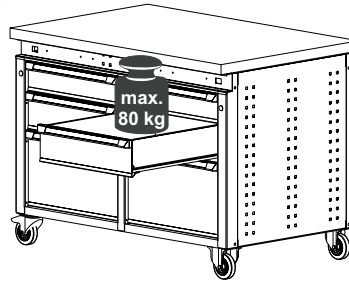

**Tiroirs ouverture simple E 80**  
**80% d'ouverture,**  
**résistant à une charge de 80kg**

**Schubladen mit Vollauszug V 80**  
**100% Auszug,**  
**80 kg belastbar**

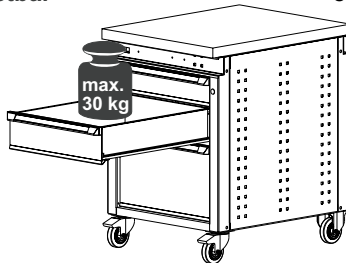

**Drawers with full extension V 80**  
**100% extension,**  
**80 kg loading capacity**

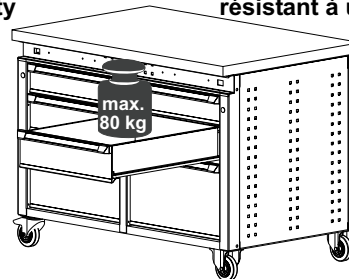

**Tiroirs ouverture totale V 80**  
**100% d'ouverture,**  
**résistant à une charge de 80kg**

**Mittelschubladen**  
**80% Auszug,**  
**30 kg belastbar**

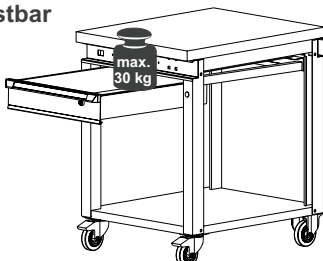

**Middle drawers**  
**80% extension,**  
**30 kg loading capacity**

**Tiroir central**  
**80% d'ouverture,**  
**résistant à une charge de 30kg**



(D)

**Standsicherheitshinweis:**

- Nicht mehr als eine Schublade öffnen

**- Achtung Kippgefahr !**

Stationäre Werkbänke sind im Boden zu verankern, ansonsten die unten abgebildeten Belastungsangaben (gleichmäßig verteilte Last) beachten.

(GB)

**Instructions for ensuring stability**

- Do not open more than one drawer

**- Warning - avoid danger of tipping over!**

Stationary workbenches are to be anchored to the floor, otherwise observe the loading specifications shown in the diagrams below (uniformly distributed load).

(F)

**Consigne de stabilité:**

- Ouvrir un tiroir à la fois

**- Attention, risque de basculer!**

Des établis stationnaires doivent être ancrés au sol, autrement observer les indications de chargement reproduites en bas (charge partagée également).

**Schubladen mit Einfachauszug E 80**  
80% Auszug,  
80 kg belastbar

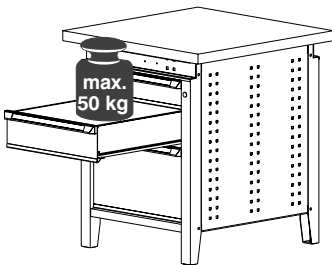

**Drawers with single extension E 80**  
80% extension,  
80 kg loading capacity

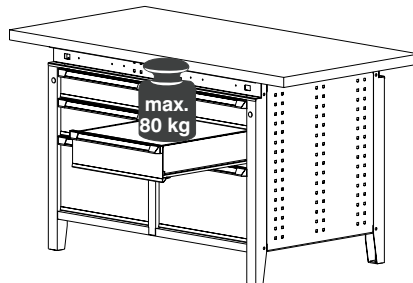

**Tiroirs ouverture simple E 80**  
80% d'ouverture,  
résistant à une charge de 80kg

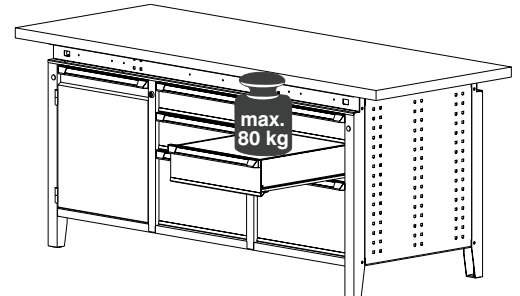

**Schubladen mit Vollauszug V 80**  
100% Auszug,  
80 kg belastbar

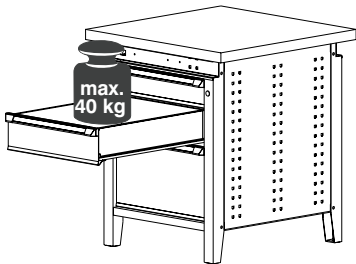

**Drawers with full extension V 80**  
100% extension,  
80 kg loading capacity

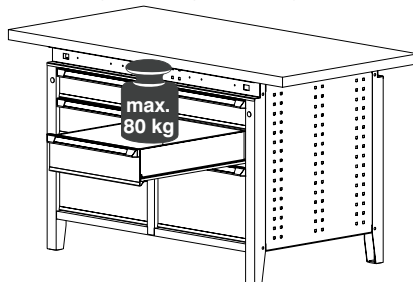

**Tiroirs ouverture totale V 80**  
100% d'ouverture,  
résistant à une charge de 80kg

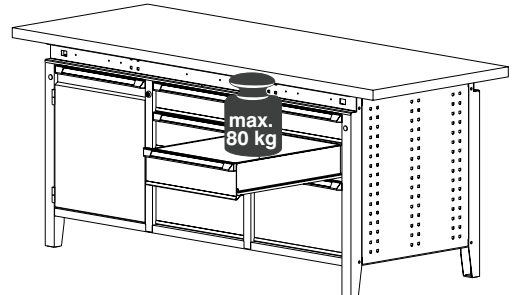

**Mittelschubladen**  
80% Auszug,  
30 kg belastbar

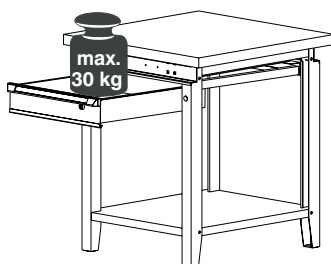

**Middle drawers**  
80% extension,  
30 kg loading capacity

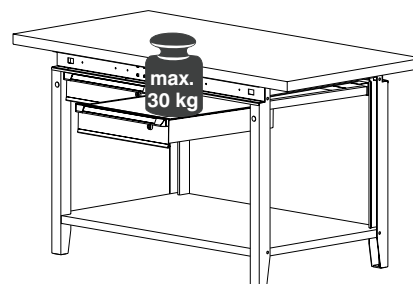

**Tiroir central**  
80% d'ouverture,  
résistant à une charge de 30kg

- (D) Höhenverstellbare Werkbänke  
 (GB) Height-Adjustable Workbenches  
 (F) Établis réglables en hauteur

- (D) Höhenverstellung für 2- und 3-teilige Werkbänke  
 (GB) Height adjustment for 2- and 3-compartment workbenches  
 (F) Réglage en hauteur pour des établis en deux et en trois parties



Abb. 1  
Fig. 1



Abb. 2  
Fig. 2

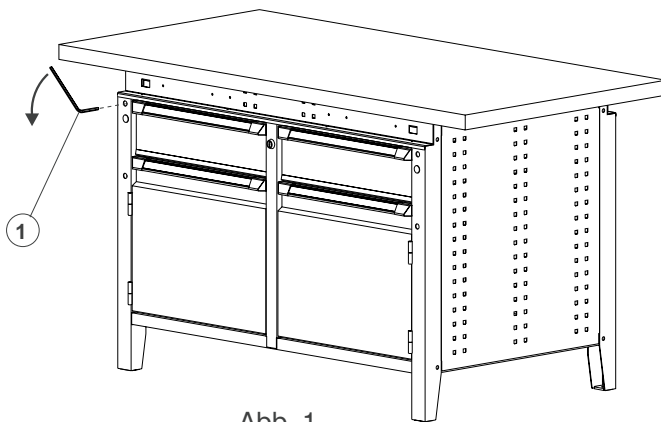

Abb. 3  
Fig. 3

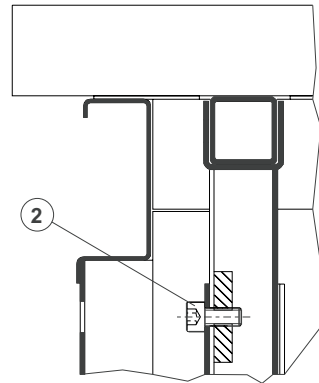

Abb. 4  
Fig. 4

- (D)
1. Mit dem mitgelieferten Sechskantschlüssel (1) die 8 Innensechskantschrauben M8x16 (2) lösen (**max. 5 Umdrehungen**), dabei muß die Arbeitsplatte von beiden Seiten gehalten werden (Abb. 1 und Abb. 2).
  2. Die Arbeitsplatte in die gewünschte Höhenlage verstellen und waagrecht ausrichten (Abb. 3).
  3. Mit dem Sechskantschlüssel (1) die 8 Innensechskantschrauben M8x16 (2) festschrauben (Abb. 4).

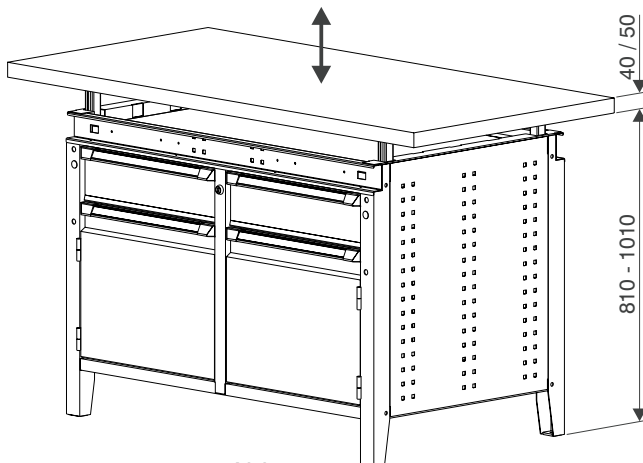
- (GB)
1. Undo the 8 hexagonal recess screws M8x16 (2) with the hexagon spanner (1) supplied (**5 turns max.**), the worktop surface must be supported from both sides for this (Fig. 1 and Fig. 2).
  2. Position the worktop surface at the desired height and level it horizontally (Fig. 3).
  3. Tighten the 8 hexagonal recess screws M8x16 (2) with the hexagon spanner (1) (Fig. 4).

- (F)
1. Desserrer les 8 vis à tête creuse M8x16 (2) avec la clé hexagonale incluse (1) (**5 tours max.**) en tenant la plaque de travail de deux côtés (fig. 1 et fig. 2).
  2. Régler la plaque de travail jusqu'à la hauteur désirée et l'aligner horizontalement (fig. 3).
  3. Serrer les 8 vis à tête creuse M8x16 (2) avec la clé hexagonale (1) (fig. 4).

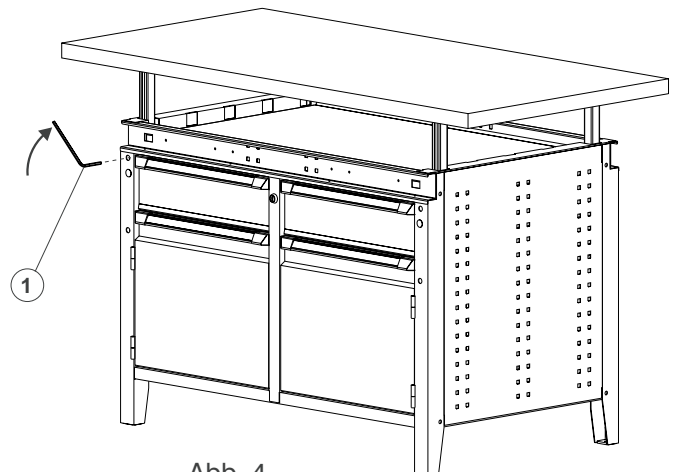

#### Sicherheitshinweise:

- Beim Verstellen der Höhenlage die Arbeitsplatte freihalten.
- Die Arbeitsplatte während der Höhenverstellung auf beiden Seiten halten (Verletzungsgefahr).



#### Safety Instructions:

- When adjusting the height keep the worktop surface clear.
- Hold the worktop surface on both sides when adjusting the height (to avoid the risk of injury).



#### Consignes de sécurité:

- Pendant le réglage en hauteur, la plaque de travail doit être vide.
- Tenir la plaque de travail de deux côtés pendant le réglage en hauteur (risque de blessure).

- Ⓓ **Griff für fahrbare Werkbänke**
- ⒼⒸ **Handle for mobile workbenches**
- Ⓕ **Poignée pour établis mobiles**

- Ⓓ Griff für fahrbare Werkbänke 605 mm breit  
Nr. 704000
- ⒼⒸ Handle for mobile workbenches 605 mm wide  
No. 704000
- Ⓕ Poignée pour des établis mobiles d'une largeur de 605 mm  
n° 704000

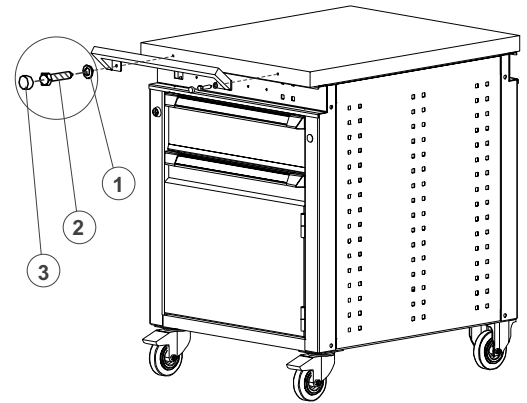
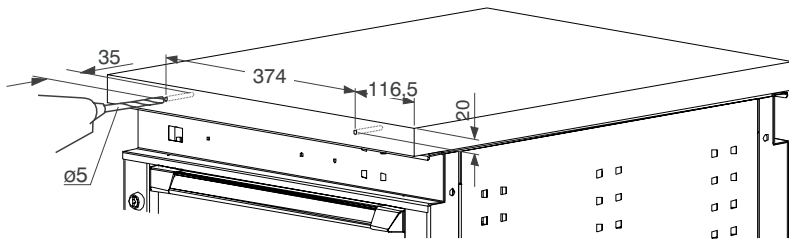

- Ⓓ Griff für fahrbare Werkbänke 1150 mm breit  
Nr. 704000
- ⒼⒸ Handle for mobile workbenches 1150 mm wide  
No. 704000
- Ⓕ Poignée pour des établis mobiles d'une largeur de 1150 mm  
n° 704000

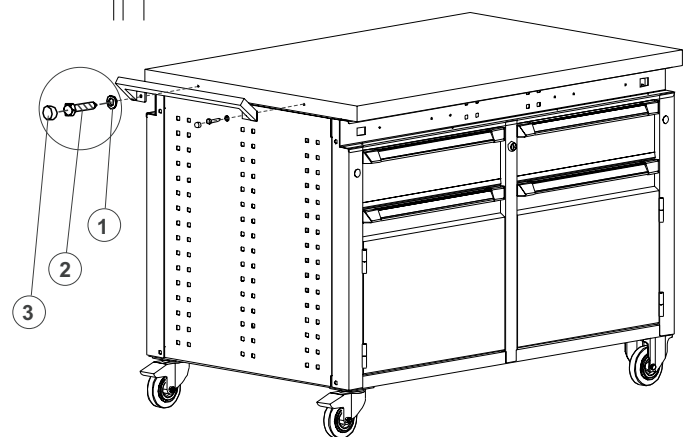
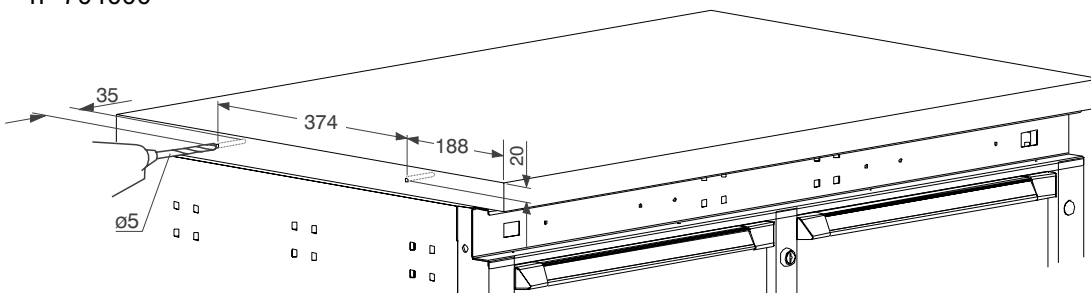

Ⓓ

**Der Griff ist auf der Seite mit den Lenkrollen zu montieren**

ⒼⒸ

**The handle is to be fitted on the side with the locking castors.**

Ⓕ

**Monter la poignée au côté des roues pivotantes**

- ① 2 x Nr. 219811 Unterlegscheibe DIN 125 - 6,4
- ② 2 x Nr. 311643 Blechschraube DIN 7976 - 6,3x35
- ③ 2 x Nr. 342037 Schutzkappe weiß

- washer DIN 125 - 6.4
- self-tapping screw DIN 7976 - 6.3x35
- protective cap white

- rondelle plate DIN 125 - 6,4
- vis à tôle DIN 7976 - 6,3x35
- capot de protection blanc

**(D)** Blende für Funktionsleiste ohne Energieversorgung

**(GB)** Cover plate for energy bar without power supply

**(F)** Couvercle de finition sans prise d'alimentation

**KIND**  
function

**(D)** Blende für Funktionsleiste  
Nr. 702610 - für 1-teilige Werkbank, Nr. 702630 - für 2-teilige Werkbank, Nr. 702650 - für 3-teilige Werkbank

**(GB)** Cover plate for energy bar  
No. 702610 - for 1-compartment workbench, No. 702630 - for 2-compartment workbench,  
No. 702650 - for 3-compartment workbench

**(F)** Couvercle de finition  
n° 702610 - pour établi d'une seule pièce, n° 702630 - pour établi en deux parties,  
n° 702650 - pour établi en trois parties

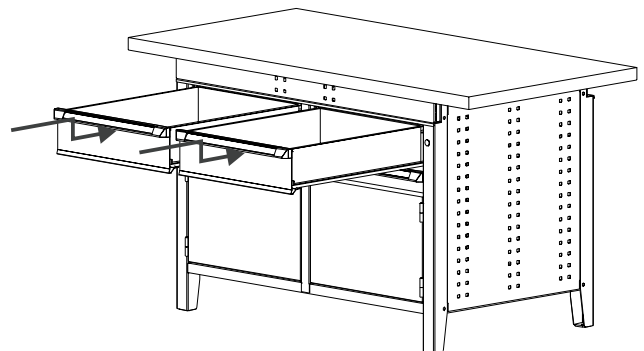
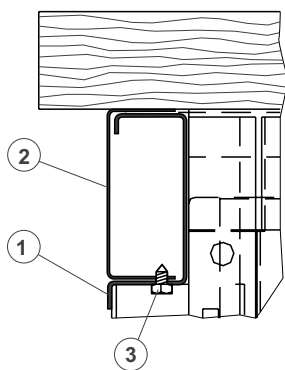
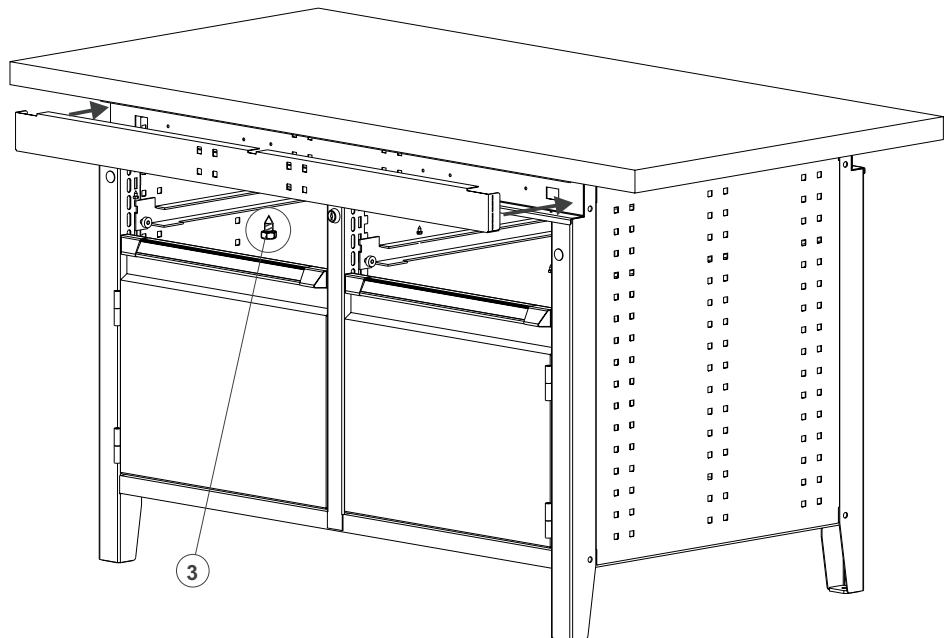
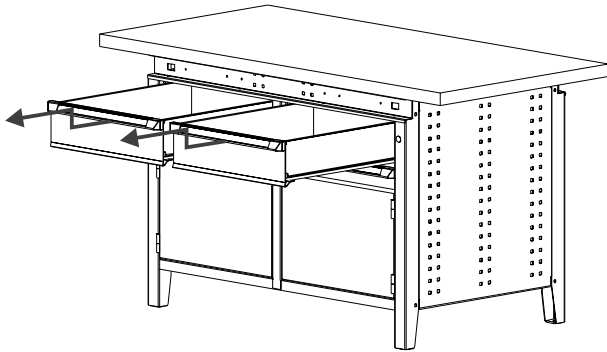

**(D)**

**(GB)**

**(F)**

**(1)**

Funktionsleiste

Energy bar

Goulotte

**(2)**

Blende für Funktionsleiste

Cover plate for energy bar

Couvercle de finition

**(3)**

Nr. 211085

Blehschraube DIN 7976 - 4,8x9,5

Self-tapping screw DIN 7976 - 4.8x9.5

Vis à tôle DIN 7976 - 4,8x9,5

- Ⓓ **Energieversorgung - Funktionsleiste**
- ⒼⒸ **Power supply - energy bar**
- Ⓕ **Alimentation électrique et d'air comprimé**

- Ⓓ Strombox mit Anschlußkabel Nr. 702980 und Druckluftbox Nr. 702990
- ⒼⒸ Power box with connection lead No. 702980 and compressed air box No. 702990
- Ⓕ Prise de courant avec câble de connexion n° 702980 et prise de d'air comprimé n° 702990

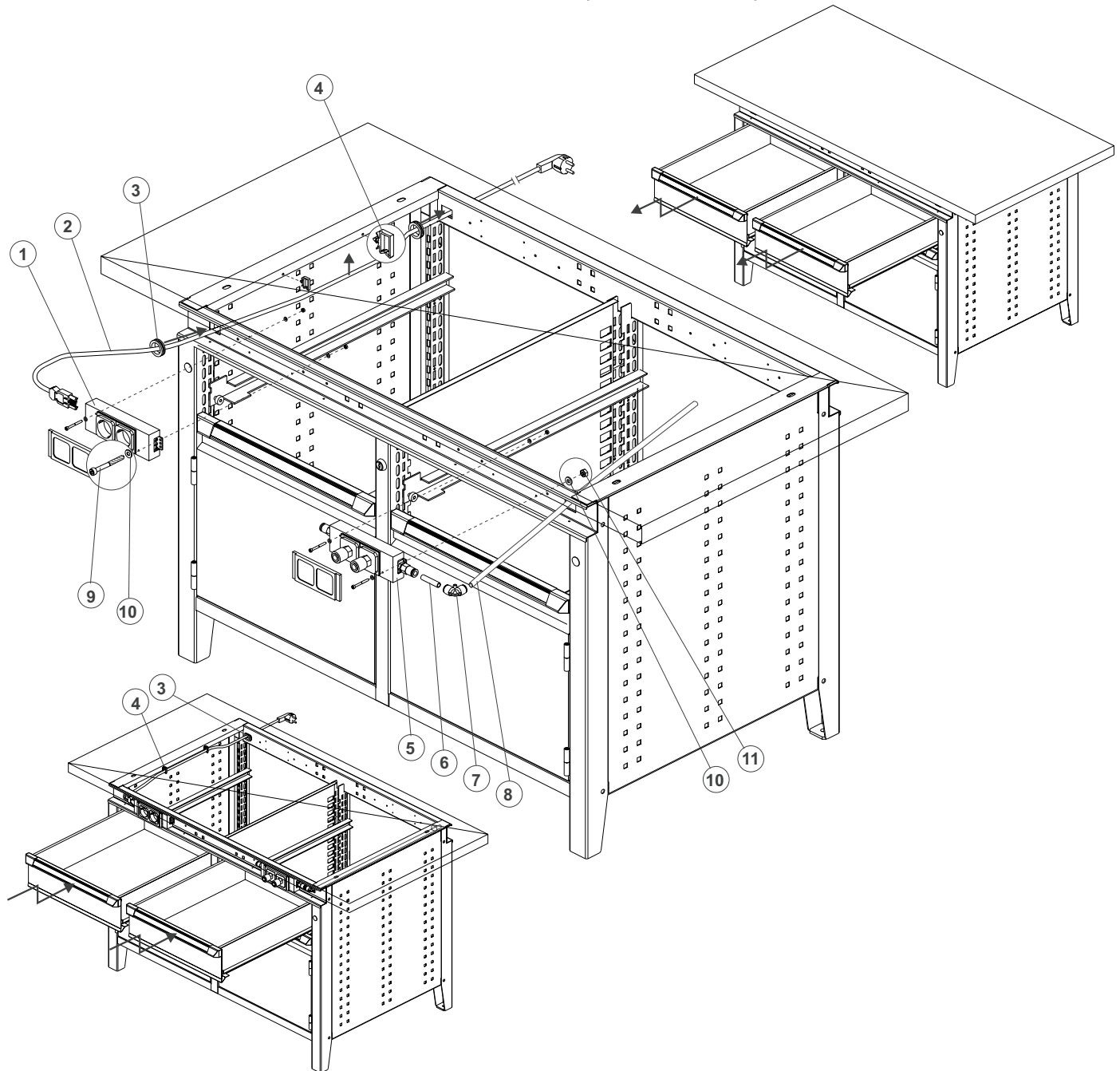

Ⓓ	ⒼⒸ	Ⓕ
<b>Defekte Kabel sind grundsätzlich als Ganzes auszutauschen.</b>	<b>Defective cables are in principle to be replaced as a whole unit</b>	<b>Avant tout remplacer les câbles défectueux.</b>
1 Nr. 792980 Strombox	Power box	Prise de courant
2 Nr. 525841 Anschlußkabel 3 m	Connection lead 3m	Câble de connexion 3 m
3 Nr. 371191 Tülle für Funktionsleiste	Grommet (PVC) for energy bar	Passe-fil pour câble
4 Nr. 263925 Kabelhalter	Cable holder	Porte-câble
5 Nr. 702990 Druckluftbox	Compressed air box	Prise d'air comprimé
6 Nr. 525806 Steckhülse	Connection sleeve	Embout femelle
7 Nr. 525803 Winkelsteckverbinder	Angled connector	Raccord en équerre, enfichable
8 Druckluftschlauch - Stück 650 mm	Compressed air hose - piece 650 mm	Tuyau à air comprimé - pièce 650 mm
9 Nr. Innensechskantschraube M3x40	Hexagon recess screw M3x40	Vis à tête creuse M3x40
10 Nr. Unterlegscheibe DIN 125 - 3,2	Washer DIN 125 - 3.2	Rondelle plate
11 Nr. Sechskantmutter M3	Hexagon nut M3	Écrou hexagonale M3

**(D)** Blende für Funktionsleiste mit Energieversorgung

**(GB)** Cover plate for energy bar with power supply

**(F)** Couvercle de finition avec prise d'alimentation

**KIND**  
function

**(D)** Blende für Funktionsleiste  
Nr. 702620 - für 1-teilige Werkbank, Nr. 702640 - für 2-teilige Werkbank, Nr. 702660 - für 3-teilige Werkbank

**(GB)** Cover plate for energy bar  
No. 702620 - for 1-compartment workbench, No. 702640 - for 2-compartment workbench,  
No. 702660 - for 3-compartment workbench

**(F)** Couvercle de finition  
n° 702620 - pour établi d'une seule pièce - pour établi en deux parties, n° 702660 - pour établi en trois parties

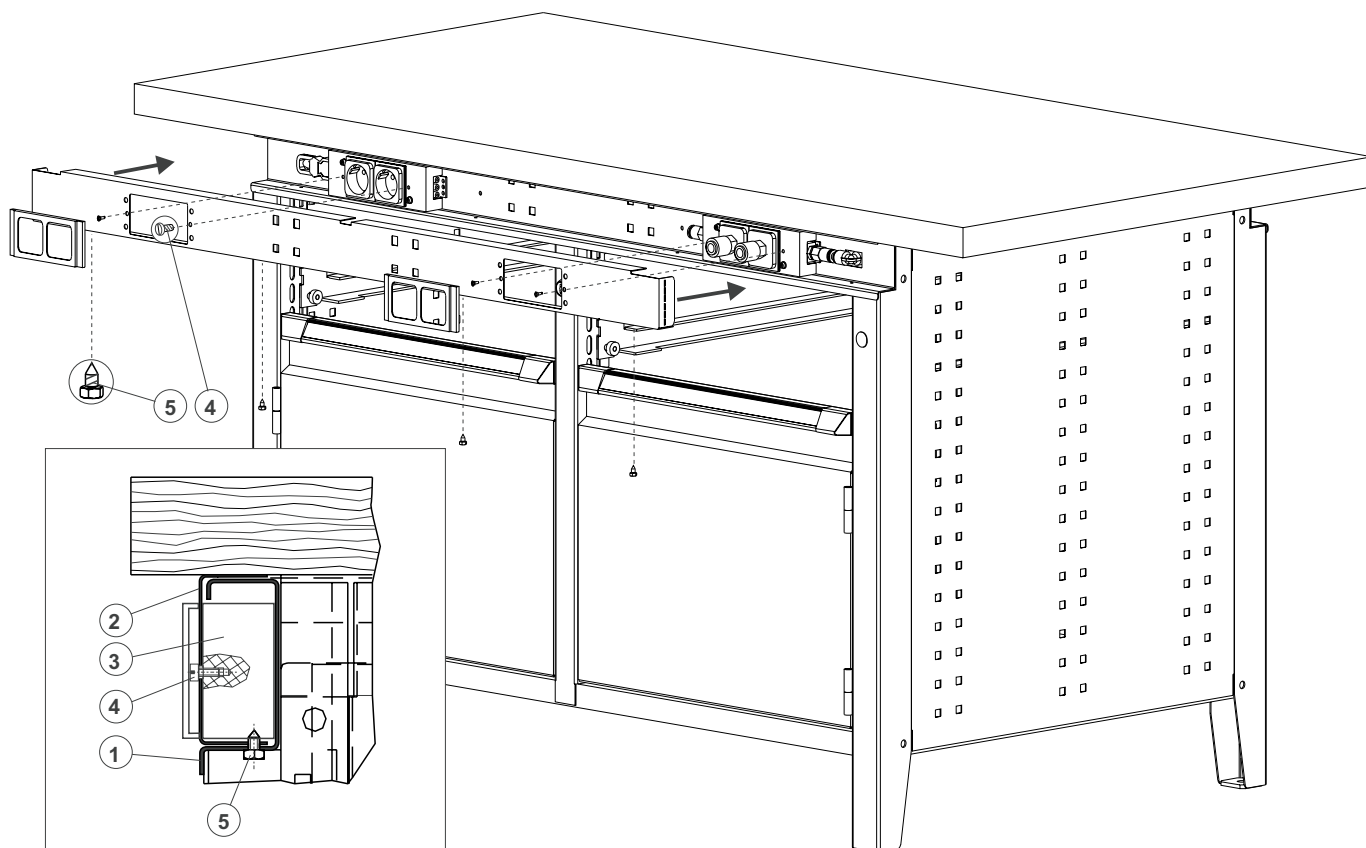

**(D)** Für die Energieversorgung bei Reihenarbeitsplätzen werden die Seitenkanten der Blende nach innen umgebogen.

**(GB)** For the power supply for workstations arranged in rows the side edges of the cover plate are folded inwards.

**(F)** Pour l'alimentation en énergie en cas des postes de travail en série les arêtes latérales du couvercle sont coudées vers l'intérieur.

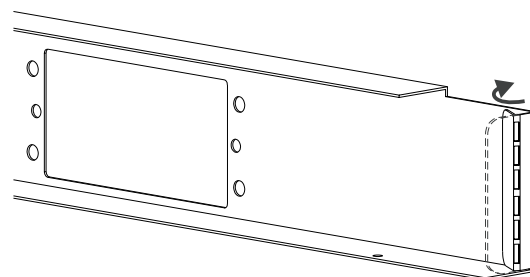
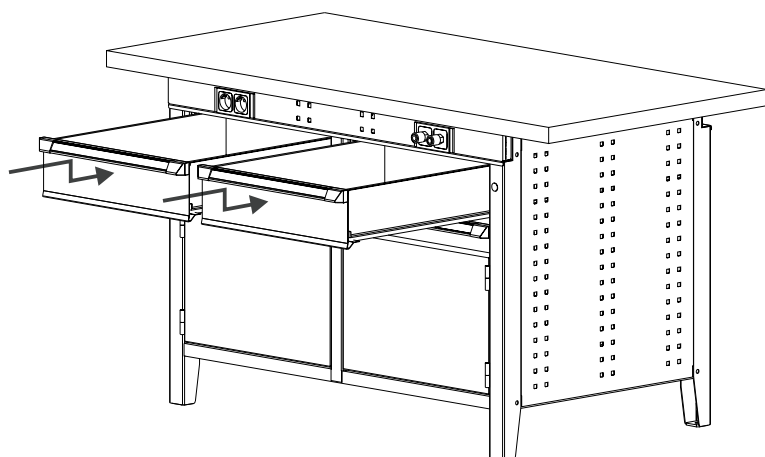

- |                       |                                 |
|-----------------------|---------------------------------|
| <b>(1)</b>            | <b>(D)</b> Funktionsleiste      |
| <b>(2)</b>            | Blende für Funktionsleiste      |
| <b>(3)</b>            | Strom- oder Druckluftbox        |
| <b>(4)</b> Nr.        | Zylinderkopfschraube M3x10      |
| <b>(5)</b> Nr. 211085 | Blechschaube DIN 7976 - 4,8x9,5 |

- |             |                                       |
|-------------|---------------------------------------|
| <b>(GB)</b> | Energy bar                            |
|             | Cover plate for energy bar            |
|             | Power or compressed air box           |
|             | Socket head cap screw M3x10           |
|             | Self tapping screw DIN 7976 - 4,8x9,5 |

- |            |                                    |
|------------|------------------------------------|
| <b>(F)</b> | Goulotte                           |
|            | Couvercle de finition              |
|            | Prise de courant ou d'air comprimé |
|            | Boulon de culasse M3x10            |
|            | Vis à tôle DIN 7976 - 4,8x9,5      |

**D** Umbau der Schlösser auf Hauptschlüsselanlage  
**GB** Changing the lock to a master-key central locking installation

- D** Schubladen entnehmen  
**GB** Remove the drawers

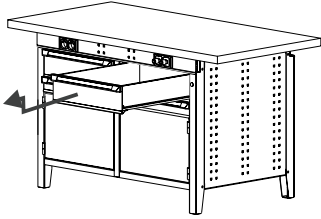

- D** Schubladenführungen ausbauen  
**GB** Remove the drawer rails

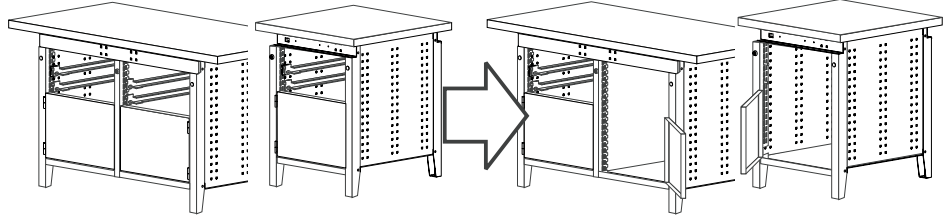

- D** Ausbau der Schubladenführungen  
**GB** Removal of the drawer rails

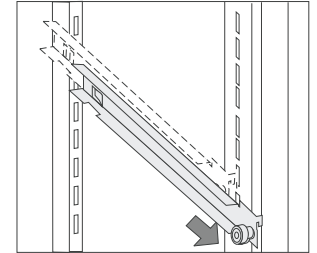
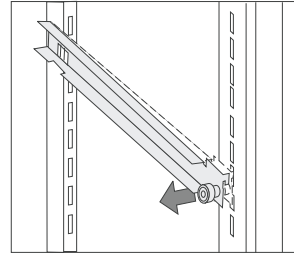
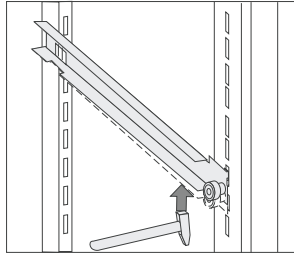
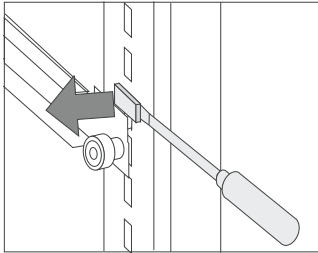

- D** Verschlussbuchsen abschrauben und Verschlussprofil herausnehmen  
**GB** Remove the locking pins and remove the vertical bar

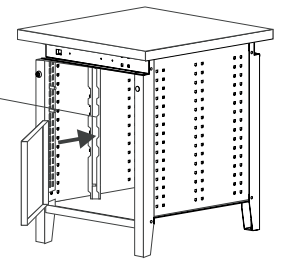
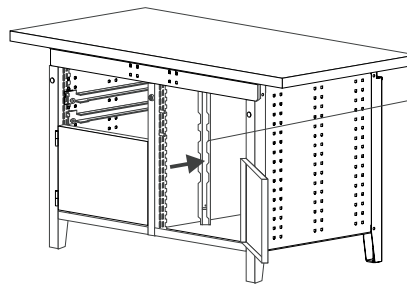
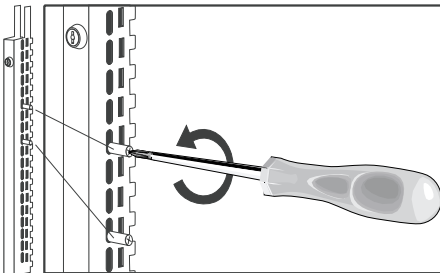

- D** Schloß herausnehmen.  
**GB** Remove the existing lock.

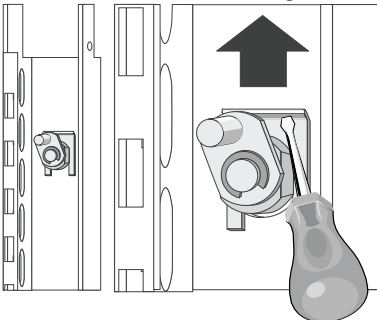

- D** HS-Schloß einsetzen und mit Klammer arretieren.  
**GB** Build in the new lock for master-key installation and fix it with the clamp.

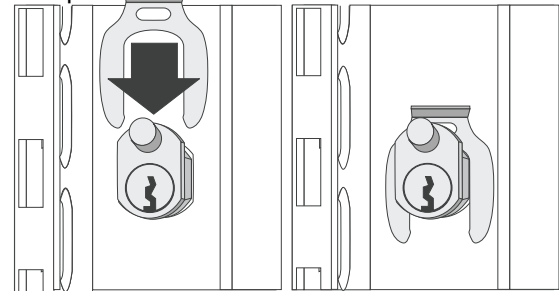
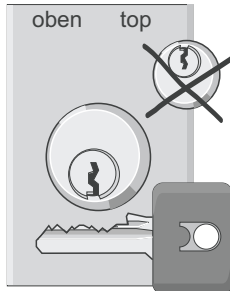

- D** Verschlussprofil einsetzen (Markierungsbohrung oben!) und Verschlussbuchsen einschrauben. Schubladenführungen montieren und Schubladen einsetzen.  
**GB** Reinstall the vertical bar (marking hole to the top!) and screw in the locking pins. Reinstall drawer rails and drawers.

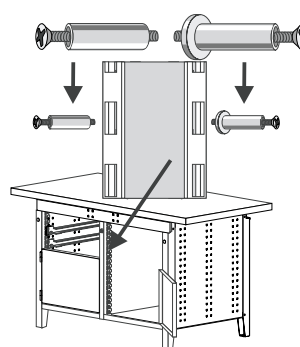
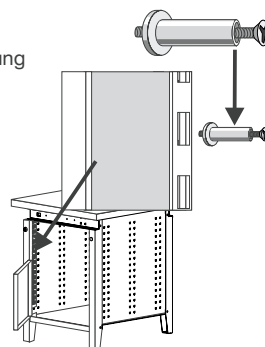
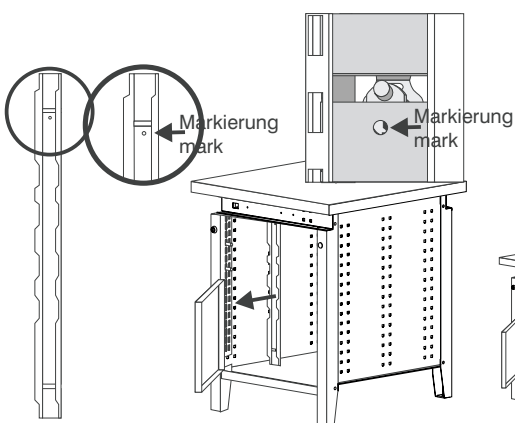

- Ⓓ Werktische höhenverstellbar *allrounder* - Montageanleitung
- ⒼⒸ Height adjustable *allrounder* worktables - Assembly Instructions
- Ⓕ Tables de montage *allrounder* réglables en hauteur - Notice de Montage

1

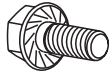

M8x16  
8 x Nr. 212215

2



M8  
8 x Nr. 214280

  

3



4 x 25  
8 x Nr. 213834

4



6,4 x 17 x 3  
4 x Nr. 219812

mm				
T	750		1000	
B	1524	2004	1524	2004
B1	1150	1695	1150	1695
C	187	154,5	187	154,5
D	303,5	576	303,5	576
U	31,5	31,5	156,5	156,5

  

5



M8x16  
4 x Nr. 212215

6



M8  
4 x Nr. 214280

  

7



8 x 25  
4 x Nr. 311195

8



8,4 x 17 x 1,6  
4 x Nr. 219814

22109602

- Ⓓ Werkzeuge höhenverstellbar *allrounder* - Montageanleitung
- ⒼⒸ Height adjustable *allrounder* worktables - Assembly Instructions
- Ⓕ Tables de montage *allrounder* réglables en hauteur - Notice de Montage

6

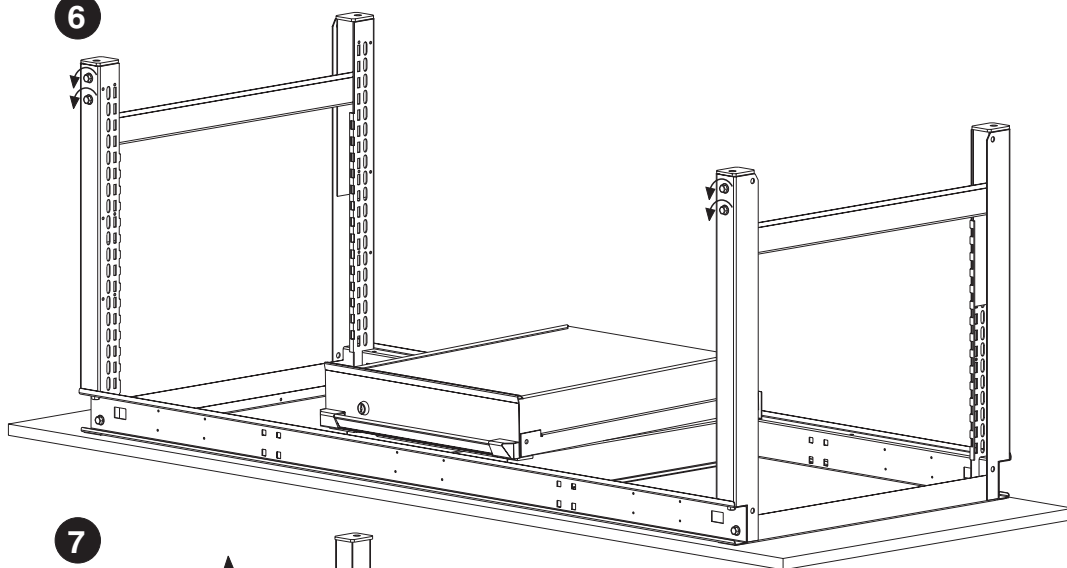

7

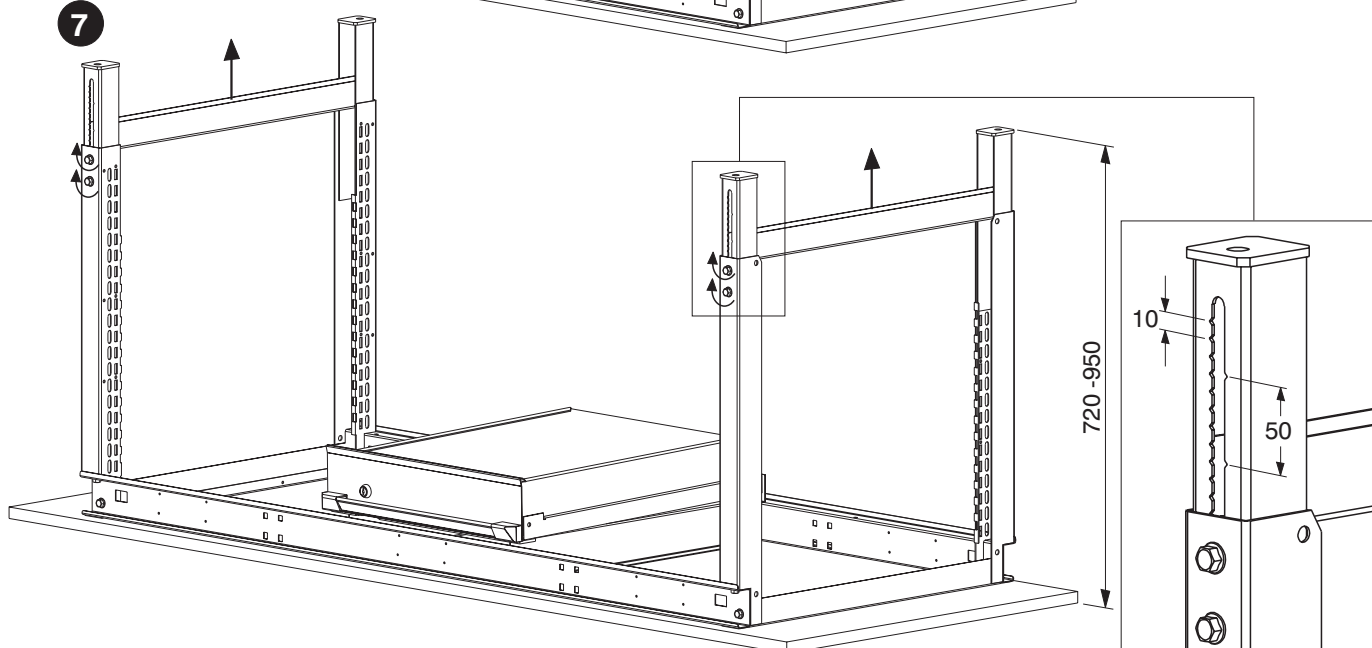

8

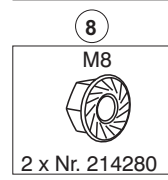
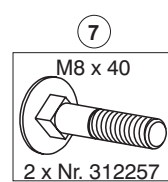
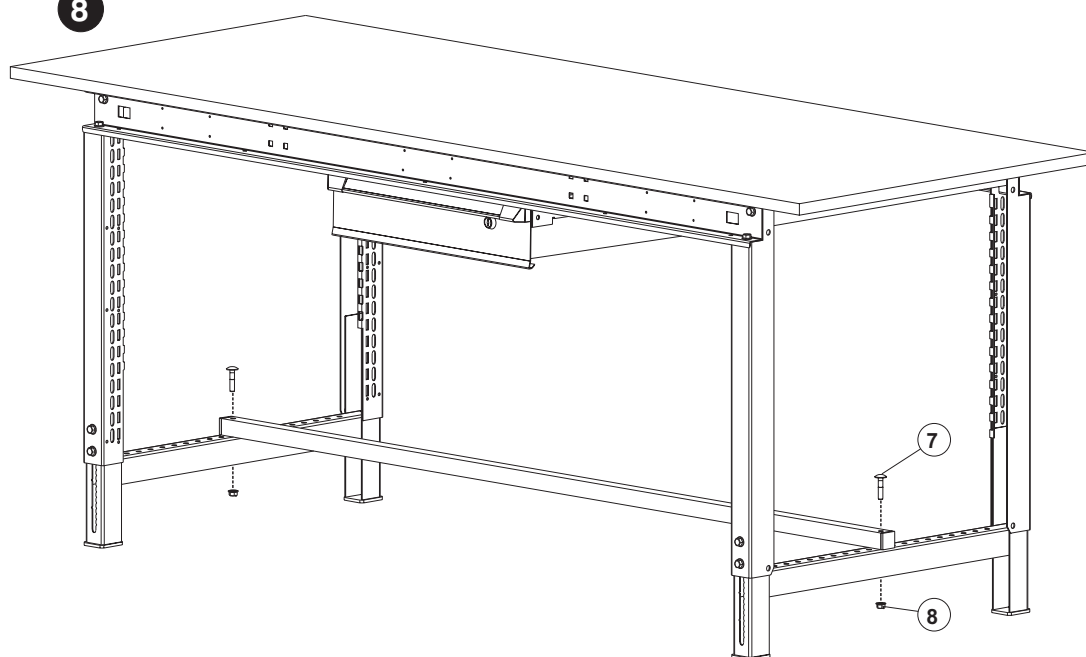

- Ⓓ **Werkzeuge *function*** - Montageanleitung
- ⒼⒷ **Worktables *function*** - Assembly Instructions
- Ⓕ **Tables de montage *function*** - Notice de Montage

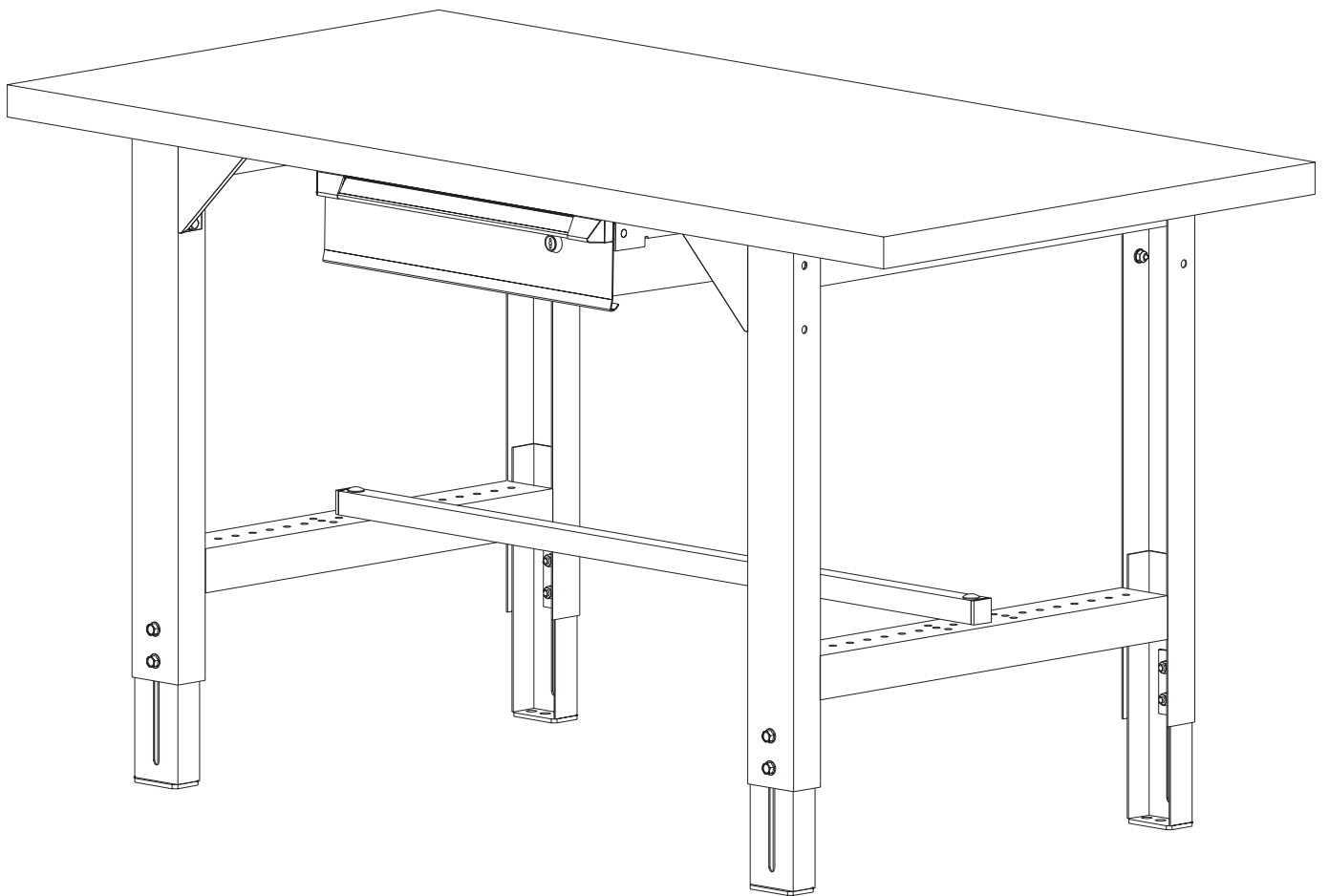

- Ⓓ **Werktsche function - Grundaufbau**
- ⒼⒸ **Worktables function - Basic Assembly**
- Ⓕ **Tables de montage function - Installation de Base**

**1**

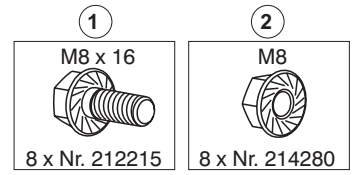
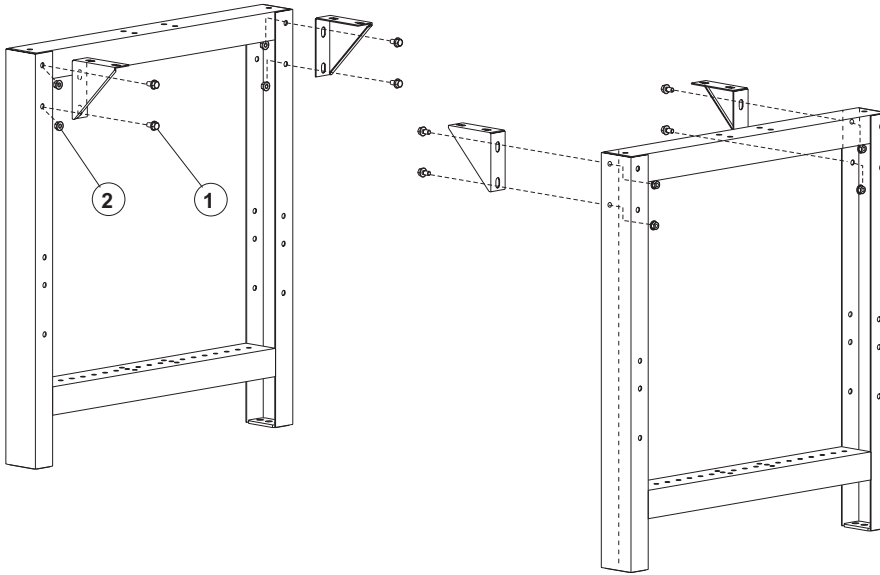

**2**

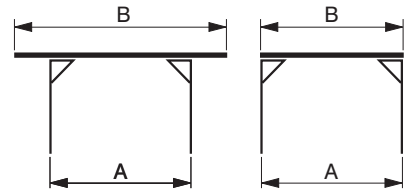
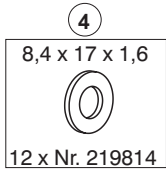
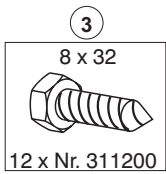

A	B
mm	mm
605	750
1150	1524
1695	2004

A	B
mm	mm
605	607
1150	1152
1695	1697

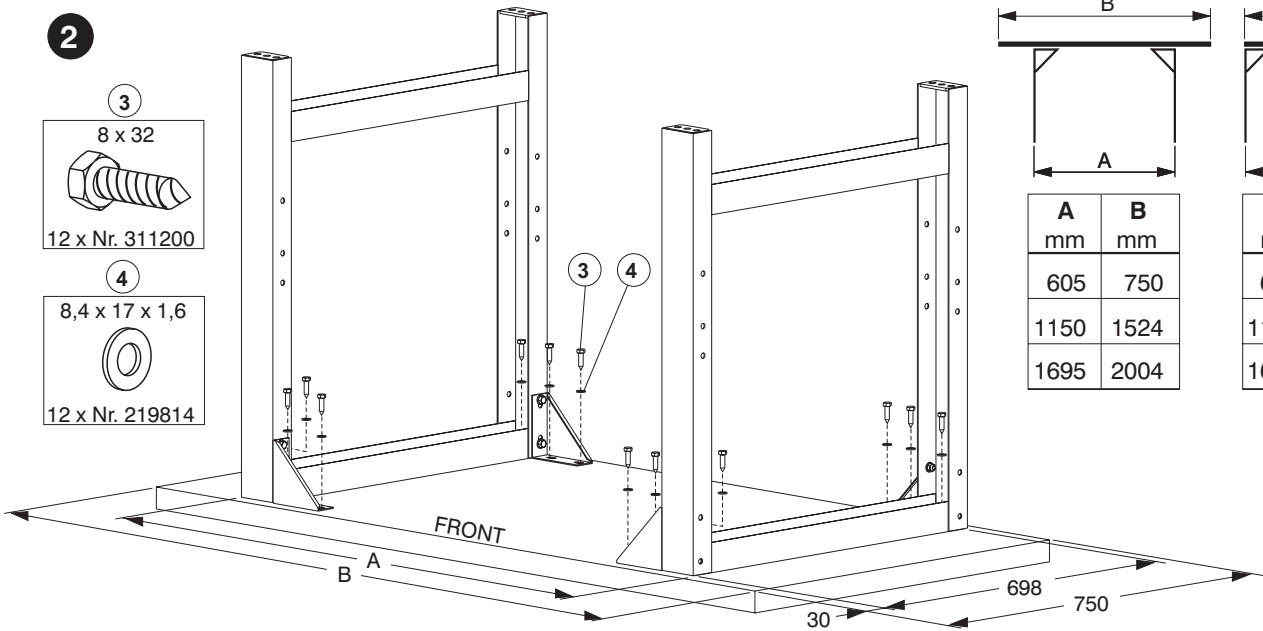

**3**

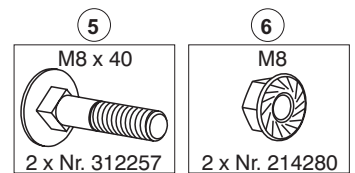
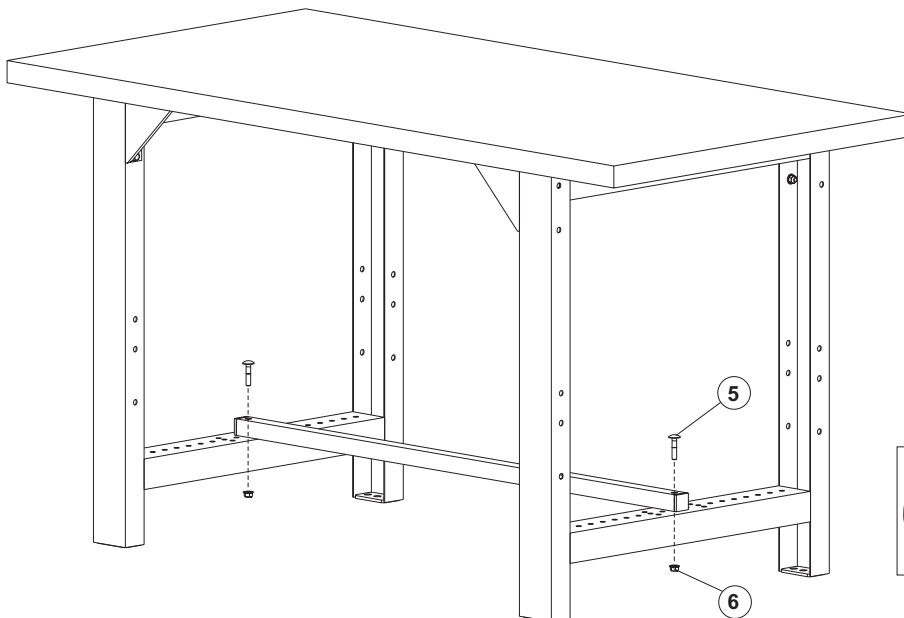

- Ⓓ **Werktsche function - Grundaufbau höhenverstellbar**
- ⒼⒸ **Height adjustable worktables function - Basic Assembly**
- Ⓕ **Tables de montage function réglables en hauteur - Installation de Base**

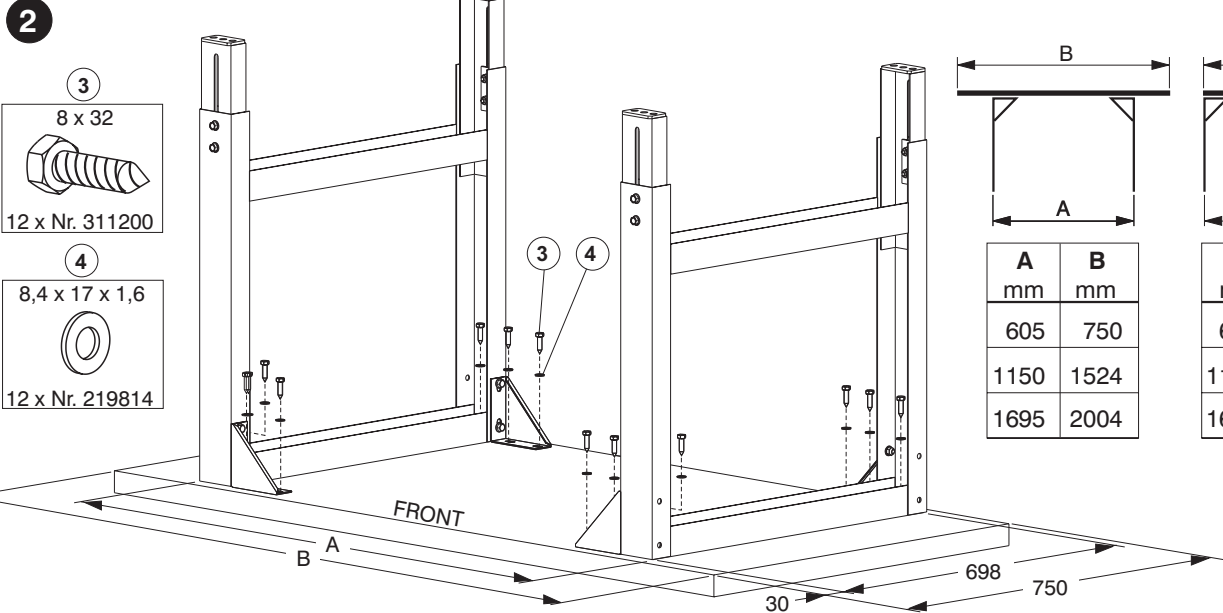
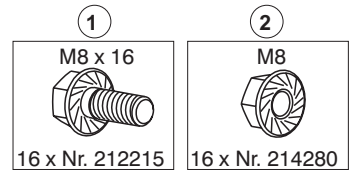
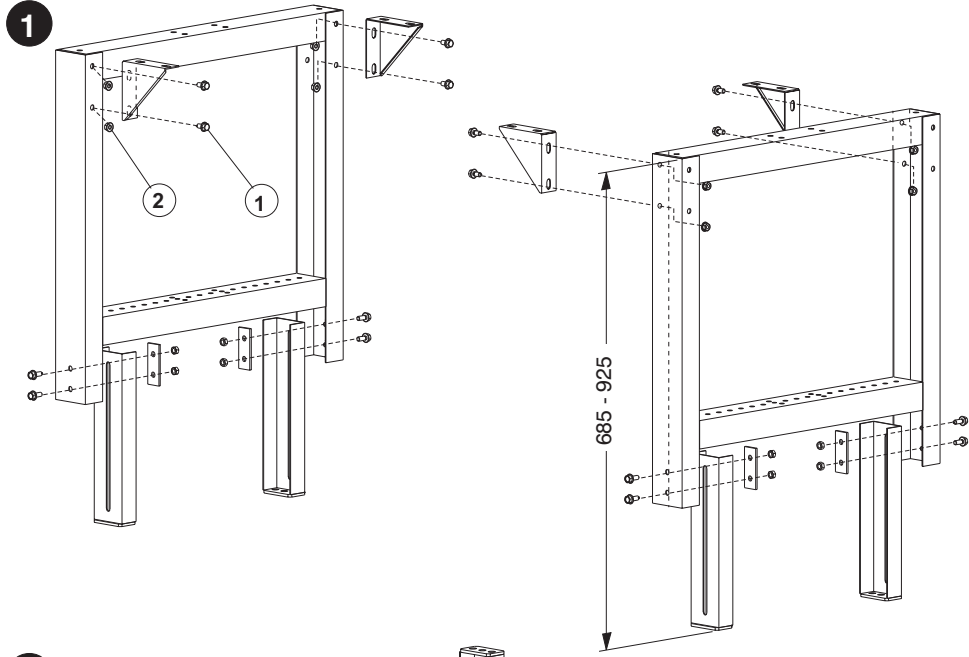

A		B	
mm	mm	mm	mm
605	750	605	607
1150	1524	1150	1152
1695	2004	1695	1697

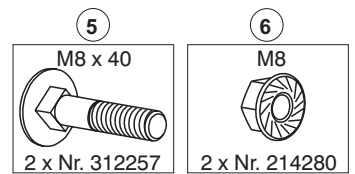
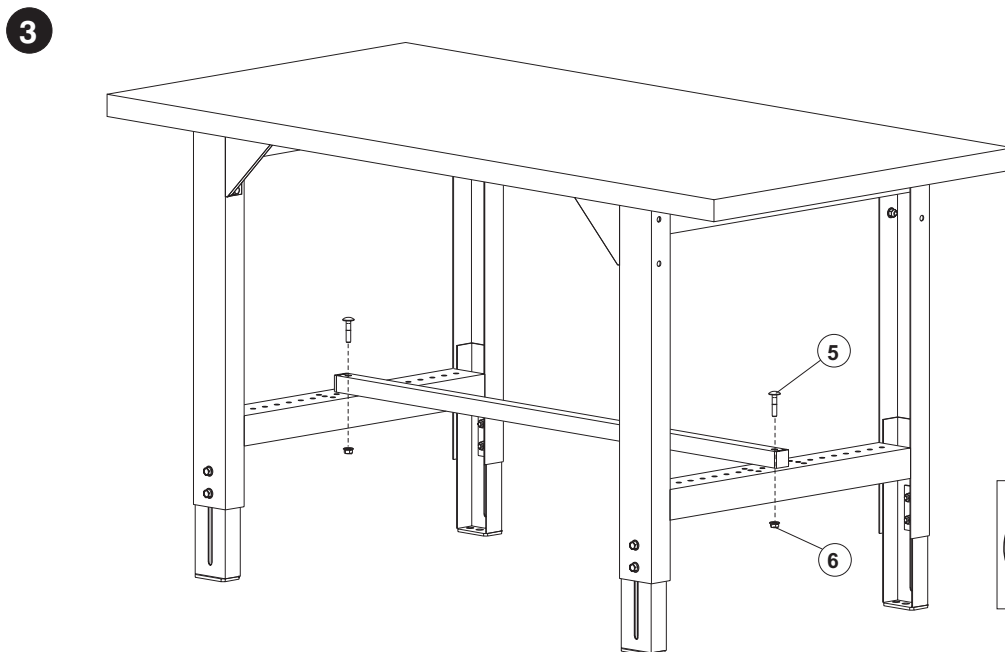

- Ⓓ Werktische *function* - Mittelschublade
- ⒼⒷ Worktables *function* - Middle Drawer
- Ⓕ Tables de montage *function* - Tiroir Central

1

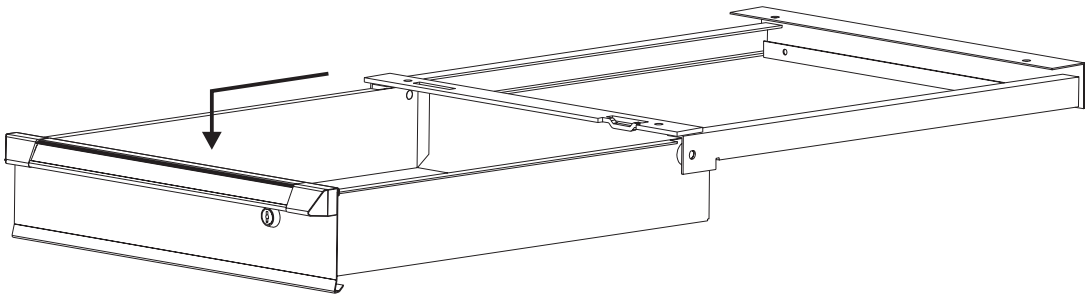

2

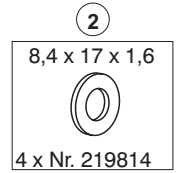
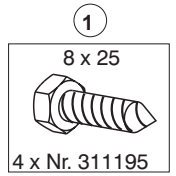
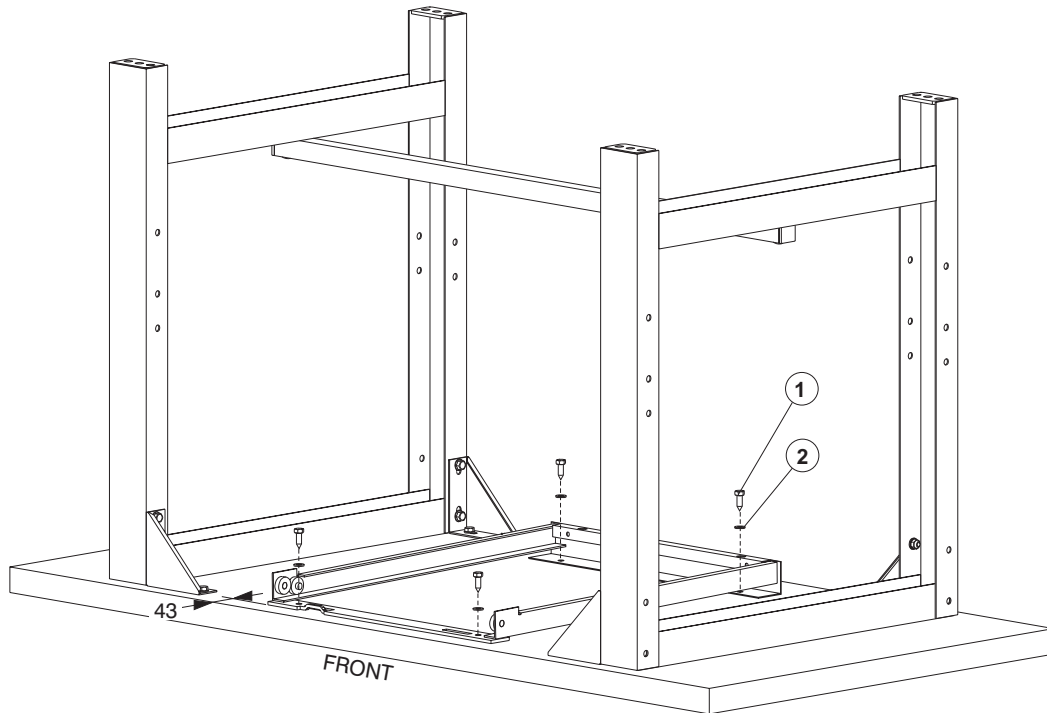

3

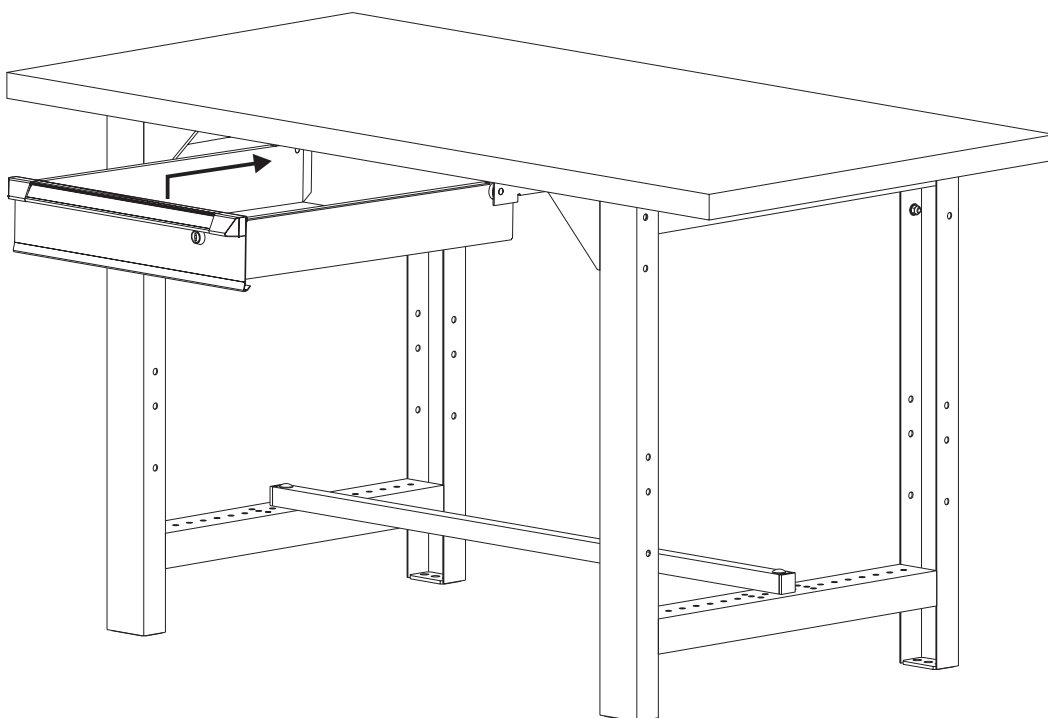

- Ⓓ Ablagebord für Werkbänke *function and comfort*
- ⒼⒷ Over Shelf for Workbenches *function and comfort*
- ⒻⒼ Tablette Surélevée Métallique pour établis *function et confort*

# KIND

